

RFX



**THERMAL  
MONOCULAR**

# **TITAN SERIES**

User Manual V1.0



# WARNING

## PLEASE READ BEFORE USE



- Inspect batteries for damage before charging. • Fully charge batteries before use. • Avoid pointing the device at the sun or high heat sources.
- Damage to the core sensor caused by improper handling is not covered under warranty.



- Prüfen Sie die Batterien vor dem Laden auf Schäden. • Laden Sie die Batterien vor Gebrauch vollständig auf. • Vermeiden Sie es, das Gerät auf die Sonne oder Wärmequellen zu richten. • Schäden am Kernsensor aufgrund unsachgemäßer Handhabung sind nicht garantiert.



- Ispezionare le batterie per eventuali danni prima di caricarle. • Caricare completamente le batterie prima dell'uso. • Evitare di puntare il dispositivo verso il sole o fonti di calore intense. • I danni al sensore centrale causati da manomissioni non sono coperti dalla garanzia.



- Vérifiez les batteries pour détecter tout dommage avant de les charger.
- Chargez complètement les batteries avant utilisation. • Évitez de diriger l'appareil vers le soleil ou des sources de chaleur intenses. • Les dommages au capteur principal causés par une mauvaise manipulation ne sont pas couverts par la garantie.



- Inspeccione las baterías en busca de daños antes de cargarlas. • Cargue completamente las baterías antes de usarlas. • Evite apuntar el dispositivo hacia el sol o fuentes de calor intensas. • Los daños al sensor principal causados por manipulación incorrecta no están cubiertos por la garantía.



- Před nabíjením zkontrolujte baterie na poškození. • Před použitím baterie úplně nabijte. • Vyhnete se zaměřování zařízení na slunce nebo zdroje vysokého tepla. • Poškození hlavního senzoru způsobené nesprávným zacházením není pokryto zárukou.



- Przed ładowaniem sprawdź baterie pod kątem uszkodzeń. • W pełni naładuj baterie przed użyciem. • Unikaj celowania urządzeniem w słońce lub źródła silnego ciepła. • Uszkodzenia głównego czujnika spowodowane niewłaściwym użytkowaniem nie podlegają gwarancji.



- Kontrollera batterierna för skador innan du laddar dem. • Ladda batterierna helt innan användning. • Undvik att rikta enheten mot solen eller starka värmekällor. • Skador på huvudsensorn orsakade av felaktig hantering omfattas inte av garantin.



- Ellenőrizze a telepet sérülésre, mielőtt töltené. • Teljesen töltse fel a telepet használat előtt. • Ne irányítsa az eszközt a nap vagy nagy hőforrások felé. • A helytelen kezelésből eredő fő érzékelő károk nem tartoznak a garanciális fedezet alá.



- Verifique as baterias quanto a danos antes de carregá-las. • Carregue completamente as baterias antes do uso. • Evite apontar o dispositivo para o sol ou fontes de calor intensas. • Danos ao sensor principal causados por manuseio incorreto não estão cobertos pela garantia.

# ▼ **TABLE OF CONTENTS**

<b>EN</b>	<b>Thermal Imaging Monocular</b>	<b>01</b>
<b>DE</b>	<b>Wärmebild-Monokular</b>	<b>10</b>
<b>IT</b>	<b>Monocolare per immagini termiche</b>	<b>19</b>
<b>FR</b>	<b>Monoculaire d'imagerie thermique</b>	<b>28</b>
<b>ES</b>	<b>Monocular de imagen térmica</b>	<b>37</b>
<b>CZ</b>	<b>Termovizní monokulár</b>	<b>46</b>
<b>PL</b>	<b>Monokular termowizyjny</b>	<b>55</b>
<b>SV</b>	<b>Termiskt monokulär</b>	<b>64</b>
<b>HU</b>	<b>Hőkép-alapú monokulár</b>	<b>73</b>
<b>PT</b>	<b>Monocular de imagem térmica</b>	<b>82</b>

## 01 PRODUCT FEATURES

- High-sensitivity infrared sensor
- One hand operation
- Lens aperture: F0.9
- Laser rangefinder and Ballistic calculation
- 1920x1080 OLED display
- 18650 rechargeable battery
- Resolution enhanced technology (RET)
- Electronic image stabilization (EIS)

EN

DE

IT

FR

ES

CZ

PL

SV

HU

PT

## 02 APP DESCRIPTION

For more features, please use RIX+ app.



As this product is an electronic device, it is recommended to read or download the latest manual on the RIX website or RIX+ app to obtain the most up-to-date product instructions.

# 03 PRODUCT DESCRIPTION

TITAN SERIES	TITAN T6	TITAN T3
<b>Sensor</b>		
Resolution, pixels	640 × 480	384 × 288
Pixel pitch	12 μm	
NETD	<20 mK	
Frame rate	50Hz	
<b>Optical</b>		
Objective lens	35 mm, F0.9	25 mm, F0.9
Base magnification	2.2×	2.6×
Field of view (H×V)	12.5°×9.4°	10.5°×7.9°
Digital zoom	1 to 4x	
Eye relief	23 mm	
Diopter adjustment	-5 to +5 D	
Detection range	1818m/1988yd	1299m/1421yd
<b>Laser Rangefinder</b>		
Max.measuring range	1200m/1312yd	
Measurement accuracy	±1m/±1.1yd	
Laser Wavelength	905nm	
<b>Display</b>		
Type	OLED	
Resolution, pixels	1920 × 1080	
Size	0.49 inch	



# RoHS

TITAN SERIES	TITAN T6	TITAN T3
<b>Video Recorder</b>		
Video / Photo resolution, pixels	1536 × 1080	1024 × 720
Video / Photo format	.mp4 / .jpg	
Built-in memory	32 GB	
<b>Connections and Compatibilities</b>		
Wi-Fi	Support	
Battery type	18650	
Operating time on battery pack (at t=25°C / 72 °F)	5 h	
External power supply	5V (Type-C USB)	
<b>Environmental Characteristics</b>		
Degree of protection, IP code	IP67	
Operating temperature range	-20 to+50 °C / -4 to+122 °F	
<b>Weight &amp; Size</b>		
Dimensions	203×52×74 mm / 8.0×2.0×2.9 in	
Weight (without battery)	429 g / 0.95 lb	427 g / 0.94 lb

## 04 IN THE BOX

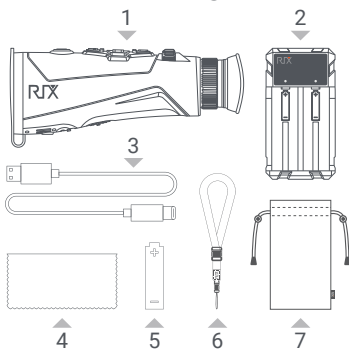

1. The TITAN Series Thermal Monocular
2. Battery Charger
3. USB Type-C Cable
4. Lens Cloth
5. 18650 Battery ×2  
(One of them is in the device)
6. Lanyard
7. Carrying Case

## 05 PRODUCT APPEARANCE

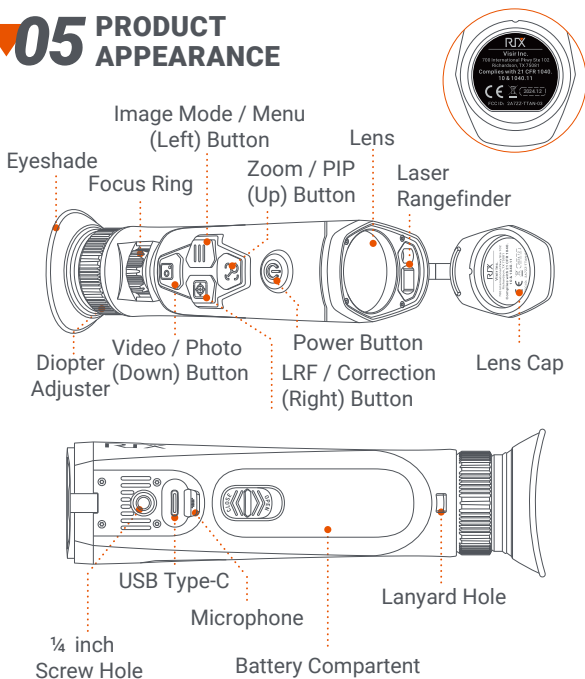

## 06 POWER SUPPLY

The structure of battery compartment:

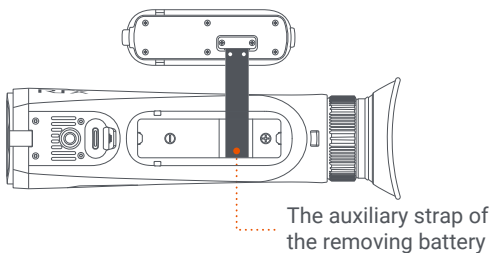

Steps for battery installation:

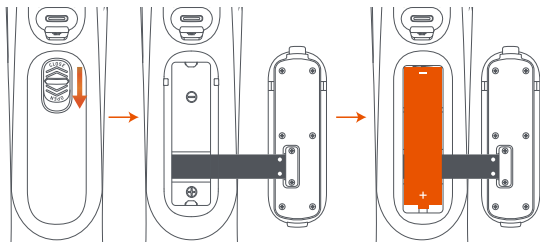

# 07 BUTTONS OPERATION

## Power On/Off



**Press&Hold**  
Power on or off the device

## Standby/Exit Standby



**Press**  
Enter or exit standby

## Home Screen

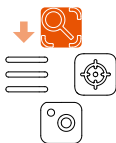

**Press**  
Switch digital zoom

**Press&Hold**  
PIP on/off  
(Picture in Picture)



**Press**  
Start / Stop video recording

**Press&Hold**  
Take a photo



**Press**  
Switch image mode

**Press&Hold**  
Open the first page of the settings menu

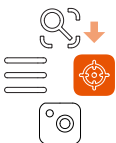

**Press**  
LRF (on/off)

**Press&Hold**  
Manual Image Correction

### Note:

1. To download photos and videos, please turn on the device to run and connect it to a computer with the data cable.
2. The system will automatically determine whether the device is in use based on the device's posture. If the posture of the device exceeds the angle shown in the following figure, it will automatically enter standby mode in 5 seconds. If you want to exit the standby mode, you could change the posture of the device or press the Power button.

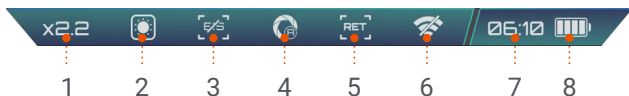

## 08 STATUS BAR



1. Actual magnification (Base magnification x Digital zoom)
2. Weather mode: Sun, Rain
3. EIS (Electric Image Stabilization): On/Off
4. Auto image correction mode: On/Off
5. RET (Resolution Enhanced Technology): On/Off
6. Wi-Fi: On/Off
7. Clock
8. Battery level

## 09 SETTINGS MENU

Icon	Function	Description
	Return	Exit the settings menu interface and return the home screen.
	Adjust screen brightness	/
	Switch image contrast	/
	Open the next page of the settings menu	/
	RET	Resolution Enhanced Technology

Icon	Function	Description
	EIS	Electric Image Stabilization
	Auto Image Correction	No matter the function is on or off, the Manual Image correction can be used on the home creen
	Wi-Fi	The name of Wi-Fi is "TITAN-KX-XXXXXX". The password is 12345678
	Info	/
	Weather mode	/
	Units	Meters or yards

## 10 BALLISTIC CALCULATION



The device does not directly display the bullet position on the screen, but only provides the bullet deviation value. The function can only be used when the laser ranging is turned on and the parameters of the rifle and bullet have been entered.

### Step 1:

Enter the rifle and bullet parameters in the RIX+ app and send them to the device.

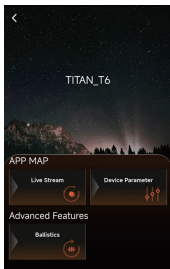

Select 'Ballistic' in the RIX+ app

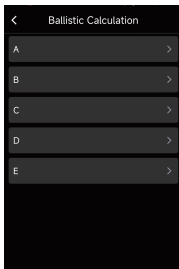

You can set five different sets of parameters

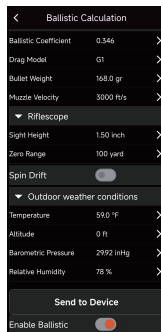

Enter the parameters, and send them to device

### Note:

If you don't want to use this set of parameters in the future, you can click "Enable Ballistic" to hide the name (A/B/C/D/E) of this parameter set on the device. It can be re-enabled at any time.

### Step 2:

In the first page of the settings menu, press the Right button to activate this function in the device. The letter on the right represents the name of the parameter sets in use.

If you have previously entered and activated multiple sets of parameters, you can press the Right button again to switch between the parameter sets in use until the function is turned off.

### Step 3:

Return to the home screen, and then activate the laser ranging function. At this point, the bullet deviation value will appear below the distance value. The direction of the arrow indicates whether the point of impact is above or below the center point of the reticle of the rifle scope.

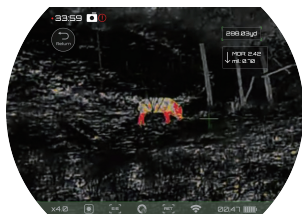

EN

DE

IT

FR

ES

CZ

PL

SV

HU

PT

## 01 PRODUKT FUNKTIONEN

- Hochsensibler Infrarotsensor
- Einhandbedienung
- Objektivöffnung: F0,9
- Laser-Entfernungsmesser und ballistische Berechnung
- 1920 × 1080 OLED-Display
- Wiederaufladbarer 18650-Akku
- Auflösungserweiterungstechnologie (RET)
- Elektronische Bildstabilisierung (EIS)

## 02 APP-BESCHREIBUNG

Für weitere Funktionen verwenden Sie bitte die RIX+ App.



Da dieses Produkt ein elektronisches Gerät ist, empfehlen wir, die neueste Bedienungsanleitung auf der RIX-Website oder in der RIX+ App zu lesen oder herunterzuladen, um die aktuellsten Produktinformationen zu erhalten.

# 03 PRODUKT BESCHREIBUNG

TITAN-SERIE	TITAN T6	TITAN T3
<b>Sensor</b>		
Auflösung, Pixel	640 × 480	384 × 288
Pixelabstand	12 µm	
NETD	<20 mK	
Bildfrequenz	50 Hz	
<b>Optik</b>		
Objektivlinse	35 mm, F0.9	25 mm, F0.9
Grundvergrößerung	2.2x	2.6x
Sichtfeld (H × V)	12.5°x9.4°	10.5°x7.9°
Digitaler Zoom	1 bis 4x	
Augenabstand	23 mm	
Dioptrieneinstellung	-5 to +5 D	
Detektionsreichweite	1818m/1988yd	1299m/1421yd
<b>Laser-Entfernungsmesser</b>		
Maximale Messreichweite	1200m/1312yd	
Messgenauigkeit	±1m/±1.1yd	
Laserwellenlänge	905nm	
<b>Display</b>		
Typ	OLED	
Auflösung, Pixel	1920 × 1080	
Größe	0,49 Zoll	

<b>TITAN-SERIE</b>	<b>TITAN T6</b>	<b>TITAN T3</b>
<b>Videorekorder</b>		
Bild-/Videoauflösung, Pixel	1536 × 1080	1024 × 720
Video-/Fotoformat	.mp4 / .jpg	
Eingebauter Speicher	32 GB	
<b>Verbindungen und Kompatibilitäten</b>		
WLAN	Unterstützt	
Akkutyp	18650	
Betriebszeit mit Akkupack (bei 25 °C / 72 °F)	5 Std.	
Externe Stromversorgung	5 V (USB-Typ-C)	
<b>Umwelteigenschaften</b>		
Schutzart, IP-Code	IP67	
Betriebstemperaturbereich	-20 to+50 °C / -4 to+122 °F	
<b>Gewicht &amp; Abmessungen</b>		
Abmessungen	203 × 52 × 74 mm / 8,0 × 2,0 × 2,9 Zoll	
Gewicht (ohne Akku)	429 g / 0.95 lb	427 g / 0.94 lb

## 04 IM LIEFERUMFANG ENTHALTEN

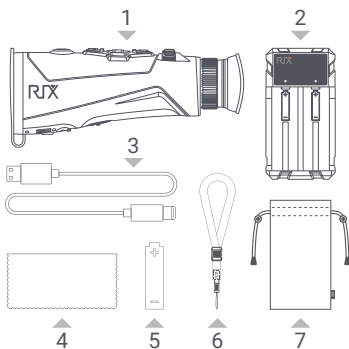

1. Wärmebild-Monokular der TITAN-Serie
2. Akkuladegerät
3. USB-Typ-C-Kabel
4. Linsentuch
5. 18650-Akku x2(Einer davon ist im Gerät eingelegt)
6. Trageriemen
7. Tragetasche

## 05 PRODUKT AUSSEHEN

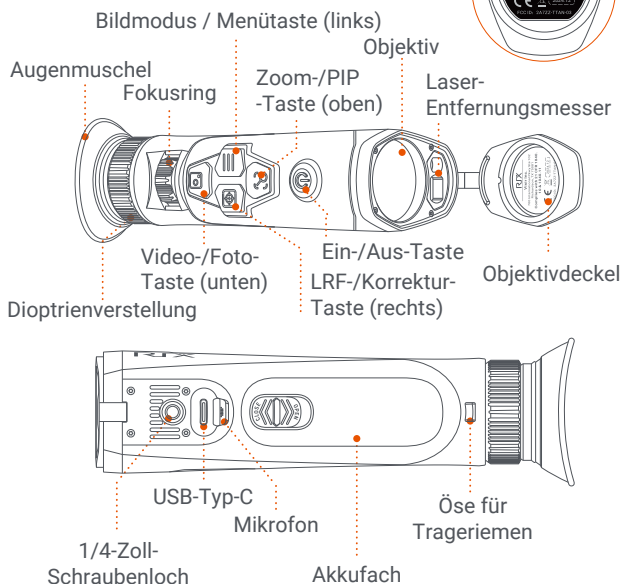

## 06 STROMVERSORUNG

### Aufbau des Akkufachs:

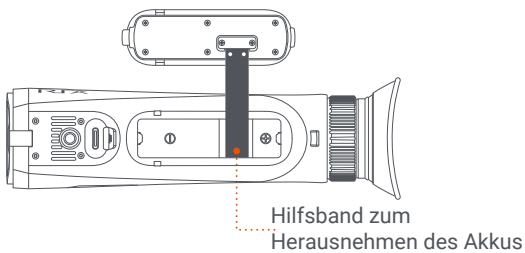

### Schritte zur Akkuinstallation:

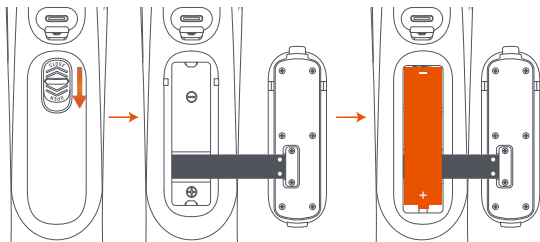

# 07 **BEDIENUNG DER TASTEN UND KNÖPFE**

## **Ein-/Ausschalten**



**Gedrückt halten**  
Gerät ein- oder ausschalten

## **Standby / Standby verlassen**



**Drücken**  
Standby-Modus ein-/ausschalten

## **Startbildschirm**

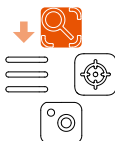

**Drücken**  
Digitalen Zoom umschalten

**Gedrückt halten**  
PIP ein/aus (Bild-in-Bild)



**Drücken**  
Videoaufnahme starten / beenden

**Gedrückt halten**  
Foto aufnehmen

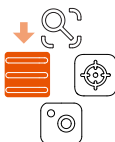

**Drücken**  
Bildmodus wechseln

**Gedrückt halten**  
Erste Seite des Einstellungsmenüs öffnen

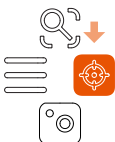

**Drücken**  
LRF (ein/aus)

**Gedrückt halten**  
Manuelle Bildkorrektur

### **Hinweis:**

1. Um Fotos und Videos herunterzuladen, schalten Sie bitte das Gerät ein und verbinden Sie es mit einem Computer über das Datenkabel.
2. Das System erkennt automatisch anhand der Haltung des Geräts, ob das Gerät in Benutzung ist. Wenn die Haltung des Geräts den im folgenden Bild dargestellten Winkel überschreitet, wechselt es nach 5 Sekunden automatisch in den Standby-Modus. Um den Standby-Modus zu verlassen, ändern Sie die Haltung des Geräts oder drücken Sie die Ein-/Aus-Taste.

## 08 STATUSLEISTE

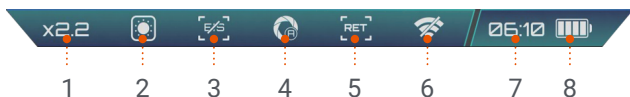

1. Tatsächliche Vergrößerung (Basismagnifikation × Digitale Zoomfunktion)
2. Wettermodus: Sonne, Regen
3. EIS (Elektronische Bildstabilisierung): Ein/Aus
4. Modus für automatische Bildkorrektur: Ein/Aus
5. RET (Auflösungserweiterungstechnologie): Ein/Aus
6. WLAN: Ein/Aus
7. Uhr
8. Akkustand

## 09 EINSTELLUNGSMENÜ

Symbol	Symbol	Beschreibung
	Zurück	Verlassen Sie das Einstellungsmenü und kehren Sie zum Startbildschirm zurück
	Bildschirmhelligkeit anpassen	/
	Bildkontrast wechseln	/
	Nächste Seite des Einstellungsmenüs öffnen	/
	RET	Auflösungserweiterungstechnologie

Symbol	Funktion	Beschreibung
	EIS	Elektronische Bildstabilisierung
	Automatische Bildkorrektur	Unabhängig davon, ob die Funktion aktiviert ist oder nicht, kann die manuelle Bildkorrektur auf dem Startbildschirm verwendet werden
	WLAN	Der WLAN-Name lautet "TITAN-KX-XXXXXX". Das Passwort ist 12345678
	Info	/
	Wettermodus	/
	Einheiten	Meter oder Yards (Meters/Yards)

## 10 BALLISTISCHE BERECHNUNG



Das Gerät zeigt die Position des Geschosses nicht direkt auf dem Bildschirm an, sondern liefert nur den Abweichungswert. Diese Funktion kann nur genutzt werden, wenn die Laser-Entfernungsmessung aktiviert ist und die Parameter von Gewehr und Geschoss eingegeben wurden.

### Schritt 1:

Geben Sie die Gewehr- und Geschossparameter in der RIX+ App ein und senden Sie sie an das Gerät.

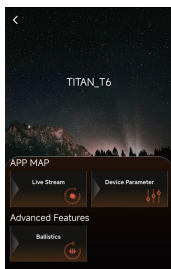

▲  
Wählen Sie  
"Ballistik" in der  
RIX+ App

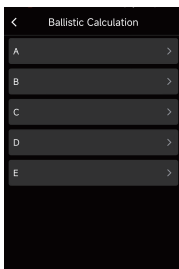

▲  
Sie können fünf  
verschiedene  
Parametersätze  
einstellen

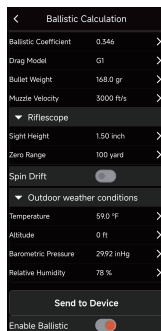

▲  
Geben Sie die  
Parameter ein und  
senden Sie sie an  
das Gerät

### Hinweis:

Wenn Sie diesen Parametersatz zukünftig nicht verwenden möchten, können Sie auf "Ballistik aktivieren" klicken, um den Namen (A/B/C/D/E) dieses Satzes auf dem Gerät auszublenden. Er kann jederzeit wieder aktiviert werden.

### Schritt 2:

Drücken Sie auf der ersten Seite des Einstellungsmenüs die rechte Taste, um diese Funktion im Gerät zu aktivieren. Der Buchstabe rechts zeigt an, welcher Parametersatz verwendet wird.

Wenn Sie zuvor mehrere Parametersätze eingegeben und aktiviert haben, können Sie erneut die rechte Taste drücken, um zwischen den verwendeten Sätzen zu wechseln, bis die Funktion deaktiviert wird.

### Schritt 3:

Kehren Sie zum Startbildschirm zurück und aktivieren Sie die Laser-Entfernungsmessung. Nun erscheint der Abweichungswert des Geschosses unter der Entfernung. Die Pfeilrichtung zeigt an, ob der Treffpunkt über oder unter dem Mittelpunkt des Absehens im Zielfernrohr liegt.

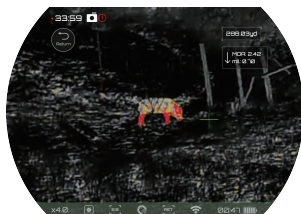

## 01 CARATTERISTICHE DEL PRODOTTO

- Sensore a infrarossi ad alta sensibilità
- Operazione con una sola mano
- Apertura dell'obiettivo: F0,9
- Telemetro laser e calcolo balistico
- Display OLED 1920 × 1080
- Batteria ricaricabile 18650
- Tecnologia di miglioramento della risoluzione (RET)
- Stabilizzazione elettronica dell'immagine (EIS)

EN

DE

IT

FR

ES

CZ

PL

SV

HU

PT

## 02 DESCRIZIONE DELL'APP

Per ulteriori funzionalità, utilizzare l'app RIX+.



Poiché questo prodotto è un dispositivo elettronico, si consiglia di leggere o scaricare il manuale più recente sul sito web RIX o sull'app RIX+ per ottenere le istruzioni d'uso aggiornate.

## 03 DESCRIZIONE DEL PRODOTTO

SERIE TITAN	TITAN T6	TITAN T3
<b>Sensore</b>		
Risoluzione, pixel	640 × 480	384 × 288
Passo pixel	12 µm	
NETD	<20 mK	
Frequenza fotogrammi	50 Hz	
<b>Ottica</b>		
Lente dell'obiettivo	35 mm, F0.9	25 mm, F0.9
Ingrandimento di base	2.2x	2.6x
Campo visivo (O×V)	12.5°×9.4°	10.5°×7.9°
Zoom digitale	da 1 a 4x	
Distanza della pupilla d'uscita	23 mm	
Regolazione diottrica	da -5 a +5 D	
Portata di rilevamento	1818m/1988yd	1299m/1421yd
<b>Telemetro laser</b>		
Portata massima di misurazione	1200m/1312yd	
Precisione di misurazione	±1m/±1.1yd	
Lunghezza d'onda laser	905nm	
<b>Display</b>		
Tipo	OLED	
Risoluzione, pixel	1920 × 1080	
Dimensione	0,49 pollici	

SERIE TITAN	TITAN T6	TITAN T3
<b>Registrazione video</b>		
Risoluzione video/foto, pixel	1536 x 1080	1024 x 720
Formato video/foto	.mp4 / .jpg	
Memoria integrata	32 GB	
<b>Conessioni e compatibilità</b>		
Wi-Fi	Supporta	
Tipo di batteria	18650	
Autonomia con pacco batteria (a t=25°C/72°F)	5 ore	
Alimentazione esterna	5 V (USB-Typ-C)	
<b>Caratteristiche ambientali</b>		
Grado di protezione, codice IP	IP67	
Intervallo temperatura di funzionamento	-20 to+50 °C / -4 to+122 °F	
<b>Peso e dimensione</b>		
Dimensioni	203x52x74 mm / 8,0x2,0x2,9 pollici	
Peso (senza batteria)	429 g / 0.95 lb	427 g / 0.94 lb



## 06 ALIMENTAZIONE

La struttura del vano batteria:

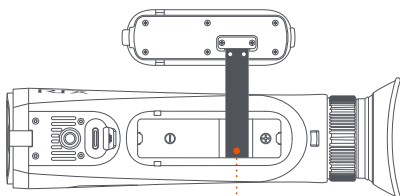

La cinghia ausiliaria per la rimozione della batteria

Passaggi per l'installazione della batteria:

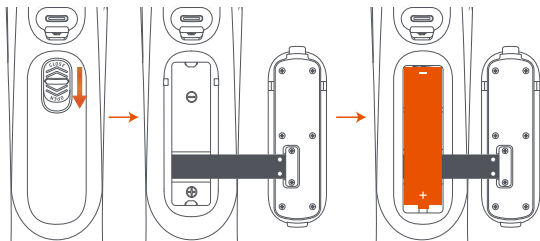

## 07 OPERAZIONE DEI PULSANTI

### Accensione/spegnimento Modalità attesa/Uscire da modalità attesa



#### Premere e tenere premuto

Accendere o spegnere il dispositivo



#### Premere

Entrare o uscire da modalità attesa

### Schermata iniziale

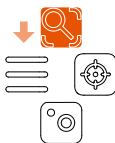

#### Premere

Cambiare zoom digitale

#### Premere e tenere premuto

Attivare/disattivare PIP (Immagine nell'immagine)



#### Premere

Avviare / Interrompere una registrazione video

#### Premere e tenere premuto

Scattare una foto



#### Premere

Cambiare modalità immagine

#### Premere e tenere premuto

Aprire la prima pagina del menu di impostazioni



#### Premere

LRF (attivo/disattivo)

#### Premere e tenere premuto

Correzione manuale dell'immagine

### Nota:

1. Per scaricare le foto e i video, si prega di accendere il dispositivo e collegarlo ad un computer con il cavo dati.
2. Il sistema determinerà automaticamente se il dispositivo è in uso in base alla posizione del dispositivo. Se la posizione del dispositivo supera l'angolazione indicata nella figura seguente, entrerà automaticamente in modalità attesa entro 5 secondi. Per uscire dalla modalità attesa, è possibile cambiare la posizione del dispositivo o premere il pulsante di alimentazione.

## 08 BARRA DI STATO

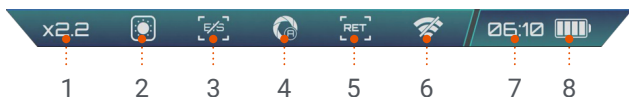

1. Ingrandimento effettivo (Ingrandimento di base × Zoom digitale)
2. Modalità meteo: Sereno, Pioggia
3. EIS (Stabilizzazione elettronica dell'immagine): Attivo/disattivo
4. Modalità correzione automatica dell'immagine: Attivo/disattivo
5. RET (Tecnologia di miglioramento della risoluzione): Attivo/disattivo
6. Wi-Fi: Attivo/disattivo
7. Orologio
8. Livello batteria

## 09 MENU DI IMPOSTAZIONI

Icona	Funzione	Descrizione
	Indietro	Uscire dall'interfaccia del menu di impostazioni e tornare alla schermata iniziale.
	Regolare la luminosità dello schermo	/
	Cambiare il contrasto dell'immagine	/
	Aprire la pagina successiva del menu di impostazioni	/
	RET	Tecnologia di miglioramento della risoluzione

Icona	Funzione	Descrizione
	EIS	Stabilizzazione elettronica dell'immagine
	Correzione automatica dell'immagine	Indipendentemente dal fatto che la funzione sia attivata o disattivata, è possibile utilizzare la correzione manuale dell'immagine nella schermata iniziale
	Wi-Fi	Il nome del Wi-Fi è "TITAN-KX-XXXXXX". La password è 12345678
	Info	/
	Modalità meteo	/
	Unità	metri o iarde (Meters/Yards)

## 10 CALCOLO BALISTICO



Il dispositivo non visualizza direttamente la posizione del proiettile sullo schermo, ma fornisce solo il valore della deviazione del proiettile. La funzione può essere utilizzata solo se la misurazione della distanza laser è attivata e sono stati inseriti i parametri del fucile e del proiettile.

### Passaggio 1:

Inserire i parametri del fucile e del proiettile nell'app RIX+ e inviarli al dispositivo.

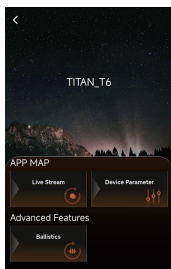

Selezionare "Balistico" nell'app RIX+

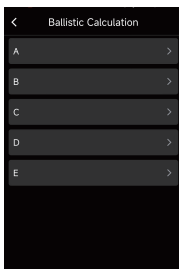

È possibile impostare cinque diversi set di parametri

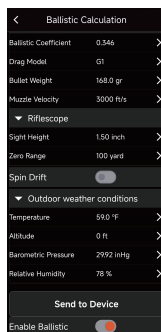

Inserire i parametri e inviarli al dispositivo

### Nota:

Se in futuro non si desidera utilizzare questo set di parametri, è possibile fare clic su "Abilita balistico" per nascondere il nome (A/B/C/D/E) di questo set di parametri sul dispositivo. Può essere riattivato in qualsiasi momento.

### Passaggio 2:

Nella prima pagina del menu di impostazioni, premere il pulsante Destro per attivare questa funzione nel dispositivo. La lettera a destra rappresenta il nome del set di parametri in uso.

Se in precedenza sono stati inseriti e attivati più set di parametri, è possibile premere nuovamente il pulsante Destro per passare da un set di parametri in uso all'altro finché la funzione non viene disattivata.

### Passaggio 3:

Tornare alla schermata iniziale e poi attivare la funzione di misurazione della distanza laser. A questo punto, il valore della deviazione del proiettile apparirà sotto il valore della distanza. La direzione della freccia indica se il punto d'impatto si trova sopra o sotto il punto centrale del reticolo del cannocchiale da puntamento.

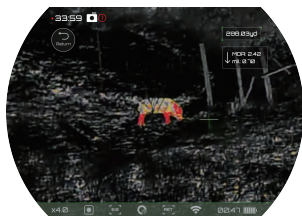

EN

DE

IT

FR

ES

CZ

PL

SV

HU

PT

## 01 CARACTÉRISTIQUES DU PRODUIT

- Capteur infrarouge à haute sensibilité
- Utilisation d'une seule main
- Ouverture de l'objectif : F0,9
- Télémètre laser et calcul balistique
- Écran OLED 1 920 × 1 080
- Batterie 18650 rechargeable
- Technologie d'amélioration de la résolution (RET)
- Stabilisation électronique de l'image (EIS)

## 02 DESCRIPTION DE L'APPLICATION

Pour plus de fonctionnalités, veuillez utiliser l'application RIX+.



Comme ce produit est un appareil électronique, il est recommandé de consulter ou de télécharger la dernière version du manuel sur le site web RIX ou via l'application RIX+ pour obtenir les instructions d'utilisation les plus récentes.

# 03 DESCRIPTION DU PRODUIT

SÉRIE TITAN	TITAN T6	TITAN T3
<b>Capteur</b>		
Résolution, pixels	640 × 480	384 × 288
Pas de pixel	12 µm	
NETD	<20 mK	
Fréquence des frames	50 Hz	
<b>Optique</b>		
Objectif	35 mm, F0.9	25 mm, F0.9
Grossissement de base	2.2x	2.6x
Champ de vision (H×V)	12.5°x9.4°	10.5°x7.9°
Zoom numérique	1 bis 4x	
Distance oculaire	23 mm	
Réglage dioptrique	-5 to +5 D	
Portée de détection	1818m/1988yd	1299m/1421yd
<b>Télémètre laser</b>		
Plage de mesure max.	1200m/1312yd	
Précision de la mesure	±1m/±1.1yd	
Longueur d'onde du laser	905nm	
<b>Affichage</b>		
Type	OLED	
Résolution, pixels	1920 × 1080	
Taille	0,49 pouce	

SÉRIE TITAN	TITAN T6	TITAN T3
<b>Enregistreur vidéo</b>		
Résolution vidéo / photo, en pixels	1536 x 1080	1024 x 720
Format vidéo / photo	.mp4 / .jpg	
Mémoire intégrée	32 Go	
<b>Connexions et compatibilités</b>		
Wi-Fi	Pris en charge	
Type de batterie	18650	
Durée de fonctionnement sur pack de batterie (à t=25°C/72°F)	5 h	
Alimentation électrique externe	5 V (USB-Typ-C)	
<b>Caractéristiques environnementales</b>		
Degré de protection, code IP	IP67	
Plage de température de fonctionnement	-20 à +50 °C / -4 à +122 °F	
<b>Poids et taille</b>		
Dimensions	203 x 52 x 74 mm / 8,0 x 2,0 x 2,9 pouces	
Poids (sans batterie)	429 g / 0,95 livre	427 g / 0,94 livre

## 04 CONTENU DE L'EMBALLAGE

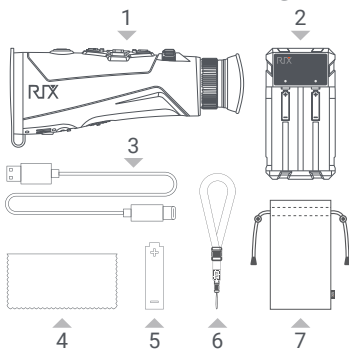

1. Monoculaire thermique de la série TITAN
2. Chargeur de batterie
3. Câble USB Type-C
4. Chiffon de nettoyage pour l'objectif
5. Batterie 18650 × 2 (L'une d'entre eux est dans l'appareil)
6. Sangle
7. Étui de protection

## 05 APPARENCE DU PRODUIT

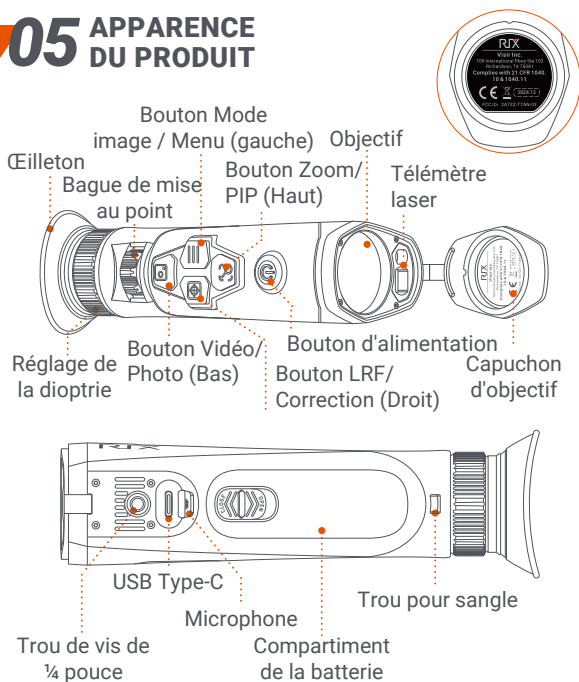

## 06 ALIMENTATION

Structure du compartiment de la batterie :

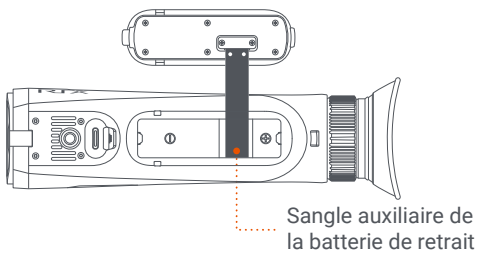

Étapes d'installation de la batterie:

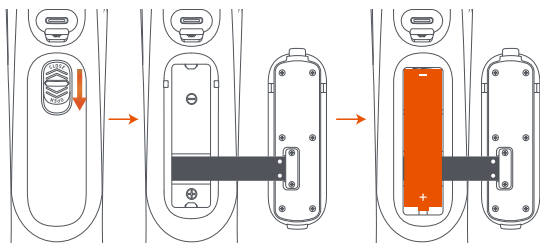

# 07 FONCTIONNEMENT DES BOUTONS

## Allumer/Éteindre



### Appuyer et maintenir

Allumer ou éteindre l'appareil

## Veille/Quitter la veille



### Appuyer

Entrer ou quitter le mode veille

## Schermata iniziale



### Appuyer

Changer le zoom numérique

### Appuyer et maintenir

Activation/désactivation de la fonction PIP (Image dans l'image)



### Appuyer

Démarrer/Arrêter un enregistrement vidéo

### Appuyer et maintenir

Prendre une photo



### Appuyer

Changer de mode image

### Appuyer et maintenir

Ouvrir la première page du menu des paramètres



### Appuyer

LRF (activé/désactivé)

### Appuyer et maintenir

Correction manuelle de l'image

### Remarque :

1. Pour télécharger des photos et des vidéos, allumez l'appareil et connectez-le à un ordinateur à l'aide du câble de données.
2. Le système détermine automatiquement si l'appareil est en cours d'utilisation en fonction de la position de l'appareil. Si la position de l'appareil dépasse l'angle indiqué dans la figure suivante, l'appareil passe automatiquement en mode veille dans les 5 secondes. Si vous souhaitez quitter le mode veille, vous pouvez changer la position de l'appareil ou appuyer sur le bouton d'alimentation.

## 08 BARRE D'ÉTAT

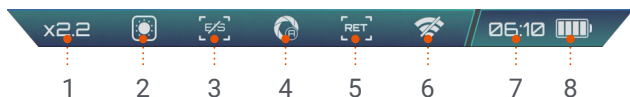

1. Zoom réel (Zoom de base × Zoom numérique)
2. Mode météo : Soleil, pluie
3. EIS (stabilisation électrique de l'image) : Activer/désactiver
4. Mode de correction automatique de l'image : Activer/désactiver
5. RET (Technologie d'amélioration de la résolution) : Activer/désactiver
6. Wi-Fi : Activer/désactiver
7. Horloge
8. Niveau de la batterie

## 09 MENU DES PARAMÈTRES

Icône	Fonction	Description
	Retour	Quitter l'interface du menu des paramètres et revenir à l'écran d'accueil.
	Régler la luminosité de l'écran	/
	Changer le contraste de l'image	/
	Ouvrir la page suivante du menu des paramètres	/
	RET	Technologie d'amélioration de la résolution

Icône	Fonction	Description
	EIS	Stabilisation électrique de l'image
	Correction automatique de l'image	Que la fonction soit activée ou désactivée, la correction manuelle de l'image peut être utilisée sur l'écran d'accueil
	Wi-Fi	Le nom du Wi-Fi est « TITAN-KX-XXXXXX ». Le mot de passe est 12345678
	Info	/
	Mode météo	/
	Unités	mètres ou yards (Meters/Yards)

## 10 CALCUL BALISTIQUE



L'appareil n'affiche pas directement la position de la balle à l'écran, mais fournit uniquement la valeur de la déviation de la balle. La fonction ne peut être utilisée que lorsque la télémétrie laser est activée et que les paramètres du fusil et de la balle ont été saisis.

### Étape 1 :

Saisissez les paramètres du fusil et de la balle dans l'application RIX+ et envoyez-les à l'appareil.

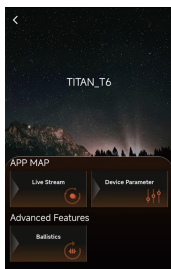

▲  
Sélectionnez  
« Balistique »  
dans l'application  
RIX+

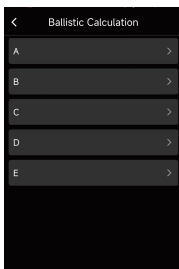

▲  
Vous pouvez définir  
cinq ensembles de  
paramètres  
différents

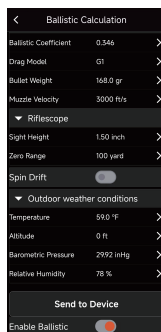

▲  
Entrez les paramètres  
et envoyez-les à  
l'appareil

### Remarque :

Si vous ne souhaitez pas utiliser cet ensemble de paramètres à l'avenir, vous pouvez cliquer sur « Activer la balistique » pour masquer le nom (A/B/C/D/E) de cet ensemble de paramètres sur l'appareil. Vous pouvez le réactiver à tout moment.

### Étape 2 :

Dans la première page du menu des paramètres, appuyez sur le bouton de droite pour activer cette fonction dans l'appareil. La lettre à droite représente le nom des ensembles de paramètres utilisés.

Si vous avez précédemment saisi et activé plusieurs ensembles de paramètres, vous pouvez appuyer à nouveau sur le bouton de Droite pour passer d'un ensemble de paramètres à l'autre jusqu'à ce que la fonction soit désactivée.

### Étape 3 :

Revenez à l'écran d'accueil, puis activez la fonction de télémétrie laser. À ce stade, la valeur de la déviation de la balle apparaît sous la valeur de la distance. La direction de la flèche indique si le point d'impact se situe au-dessus ou au-dessous du point central du réticule de la lunette de visée.



## 01 CARACTERÍSTICAS DEL PRODUCTO

- Sensor infrarrojo de alta sensibilidad
- Operación con una sola mano
- Apertura de la lente: F0,9
- Telémetro láser y cálculo balístico
- Pantalla OLED 1920x1080
- Batería recargable 18650
- Tecnología de resolución mejorada (RET)
- Estabilización electrónica de imagen (EIS)

EN

DE

IT

FR

ES

CZ

PL

SV

HU

PT

## 02 DESCRIPCIÓN DE LA APP

Utilice la aplicación RIX+ para más funciones.



Dado que este producto es un dispositivo electrónico, se recomienda leer o descargar el manual más reciente en el sitio web de RIX o en la aplicación RIX+ para obtener las instrucciones de uso más actualizadas.

## 03 DESCRIPCIÓN DEL PRODUCTO

SERIE TITAN	TITAN T6	TITAN T3
<b>Sensor</b>		
Resolución, píxeles	640 x 480	384 x 288
Paso de píxeles	12 µm	
NETD	<20 mK	
Velocidad de fotogramas	50 Hz	
<b>Óptica</b>		
Lente de objetivo	35 mm, F0.9	25 mm, F0.9
Ampliación básica	2.2x	2.6x
Campo de visión (HxV)	12.5°x9.4°	10.5°x7.9°
Zoom digital	1 a 4x	
Alivio ocular	23 mm	
Ajuste de dioptrías	-5 a +5 D	
Rango de detección	1818m/1988yd	1299m/1421yd
<b>Telómetro Láser</b>		
Rango de medición máx.	1200 m/1312 yd	
Precisión de medición	±1m/±1.1yd	
Longitud de onda del láser	905nm	
<b>Pantalla</b>		
Tipo	OLED	
Resolución, píxeles	1920 x 1080	
Tamaño	0,49 pulgadas	

SERIE TITAN	TITAN T6	TITAN T3
<b>Grabadora de Vídeos</b>		
Resolución de vídeo/foto, píxeles	1536 x 1080	1024 x 720
Formato de vídeo/foto	.mp4 / .jpg	
Memoria integrada	32 GB	
<b>Conexiones y Compatibilidades</b>		
Wi-Fi	Compatible	
Tipo de batería	18650	
Tiempo de funcionamiento con el paquete de baterías (a t=25 °C / 72 °F)	5 h	
Fuente de alimentación externa	5 V (Tipo C USB)	
<b>Características Ambientales</b>		
Grado de protección, código IP	IP67	
Rango de temperatura de funcionamiento	-20 a +50 °C / -4 a +122 °F	
<b>Peso y Tamaño</b>		
Dimensiones	203x52x74 mm / 8,0x2,0x2,9 pulgadas	
Peso (sin batería)	429 g / 0.95 lb	427 g / 0.94 lb

## 04 EN LA CAJA

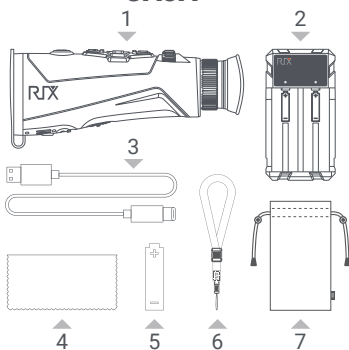

1. El Monóculo Térmico de la Serie TITAN
2. Cargador de Batería
3. Cable USB del Tipo C
4. Tela de la Lente
5. Batería 18650 x2 (Uno de ellos está dentro del dispositivo)
6. Correa de mano
7. Estuche de Transporte

## 05 APARIENCIA DEL PRODUCTO

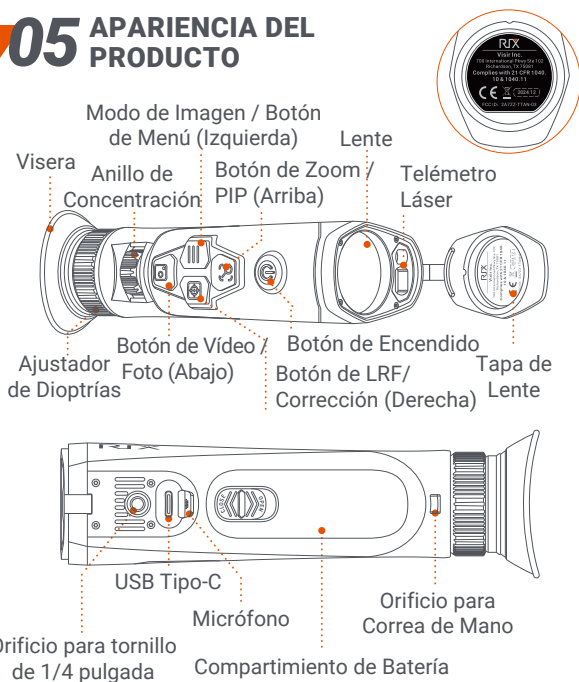

## 06 FUENTE DE ENERGÍA

La estructura del compartimento de batería:

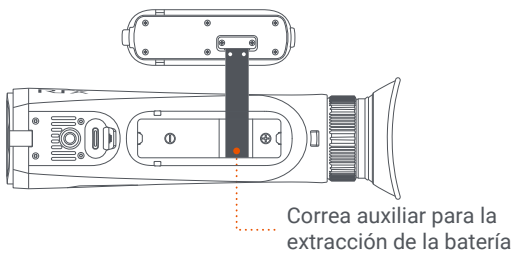

Pasos para la instalación de la batería:

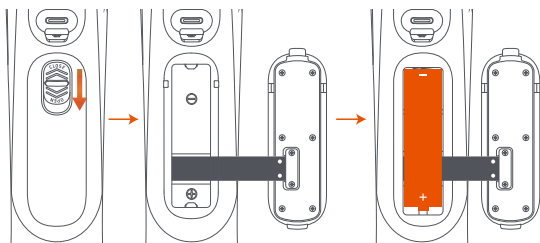

# 07 OPERACIÓN DE BOTONES

## Encender/Apagar



### Presionar y Mantener

Encender o apagar el dispositivo

## Espera/Salir de la Espera



### Presionar

Entrar o salir de la espera

## Pantalla de Inicio

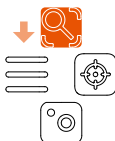

### Presionar

Cambiar el zoom digital

### Presionar y Mantener

PIP activado/desactivado (Imagen en Imagen)



### Presionar

Iniciar/Finalizar una grabación de vídeo

### Presionar y Mantener

Tomar una foto

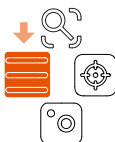

### Presionar

Cambiar el modo de imagen

### Presionar y Mantener

Abrir la primera página del menú de configuración

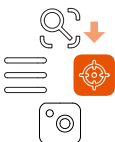

### Presionar

LRF (activado/desactivado)

### Presionar y Mantener

Corrección Manual de Imagen

### Nota:

1. Para descargar fotos y vídeos, por favor encienda el dispositivo y conéctelo a un ordenador con el cable de datos.
2. El sistema determinará automáticamente si el dispositivo está en uso según la postura del dispositivo. Si la postura del dispositivo excede el ángulo mostrado en la siguiente figura, entrará automáticamente en modo de espera en 5 segundos. Si desea salir del modo de espera, puede cambiar la postura del dispositivo o presionar el botón de encendido.

## 08 BARRA DE ESTADO

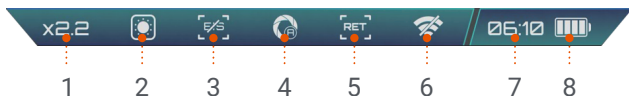

1. Ampliación real (Ampliación base × Zoom digital)
2. Modo meteorológico: Sol, Lluvia
3. EIS (Estabilización Electrónica de Imagen): Activado/Desactivado
4. Modo de corrección automática de imagen: Activado/Desactivado
5. RET (Tecnología de Resolución Mejorada): Activado/Desactivado
6. Wi-Fi: Activado/Desactivado
7. Reloj
8. Nivel de la batería

## 09 MENÚ DE CONFIGURACIÓN

Ícono	Función	Descripción
	Regresar	Salir de la interfaz del menú de configuración y volver a la pantalla de inicio
	Ajustar el brillo de pantalla	/
	Cambiar el contraste de imagen	/
	Abrir la siguiente página del menú de configuración	/
	RET	Tecnología de Resolución Mejorada

Ícono	Función	Descripción
	EIS	Estabilización Electrónica de Imagen
	Corrección Automática de Imagen	No importa si la función está activada o desactivada, la Corrección Manual de Imagen se puede usar en la pantalla de inicio
	Wi-Fi	El nombre de Wi-Fi es "TITAN-KX-XXXXXX". La contraseña es 12345678
	Información	/
	Modo Meteorológico	/
	Unidades	metros o yardas (Meters/Yards)

## 10 CÁLCULO BALÍSTICO



El dispositivo no muestra directamente la posición de la bala en la pantalla, sino que solo proporciona el valor de desviación de la bala. La función solo se puede utilizar cuando el telémetro láser está encendido y se han ingresado los parámetros del rifle y la bala.

### Paso 1:

Ingrese los parámetros del rifle y la bala en la aplicación RIX+ y envíelos al dispositivo.

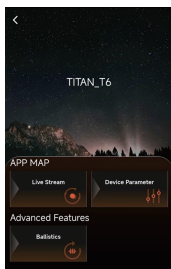

Seleccione 'Balístico' en la aplicación RIX+

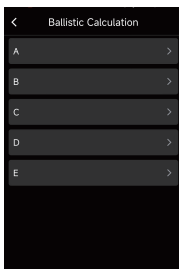

Puede configurar cinco conjuntos diferentes de parámetros



Ingrese los parámetros y envíelos al dispositivo

### Nota:

Si no desea usar este conjunto de parámetros en el futuro, puede hacer clic en "Habilitar Balístico" para ocultar el nombre (A/B/C/D/E) de este conjunto de parámetros en el dispositivo. Se puede volver a habilitar en cualquier momento.

### Paso 2:

En la primera página del menú de configuración, presione el botón derecho para activar esta función en el dispositivo. La letra en el lado derecho representa el nombre de los conjuntos de parámetros en uso. Si ha ingresado y activado previamente varios conjuntos de parámetros, puede presionar el botón derecho nuevamente para cambiar entre los conjuntos de parámetros en uso hasta que la función se apague.

### Paso 3:

Regrese a la pantalla de inicio y luego active la función de medición láser. En este momento, el valor de la desviación de la bala aparecerá debajo del valor de la distancia. La dirección de la flecha indica si el punto de impacto está por encima o por debajo del punto central de la retícula del visor del rifle.



EN

DE

IT

FR

ES

CZ

PL

SV

HU

PT

## 01 VLASTNOSTI PRODUKTU

- Vysoce citlivý infračervený senzor
- Ovládání jednou rukou
- Clona objektivu: F 0,9
- Laserový dálkoměr a balistický výpočet
- OLED displej 1920 × 1080
- Dobíjecí baterie 18650
- Technologie pro zvýšení rozlišení (RET)
- Elektronická stabilizace obrazu (EIS)

## 02 POPIS APLIKACE

Pro více funkcí použijte aplikaci RIX+.



Protože tento produkt je elektronické zařízení, doporučujeme si přečíst nebo stáhnout nejnovější příručku na webu RIX nebo v aplikaci RIX+ pro nejaktuálnější informace o použití.

# 03 POPIS PRODUKTU

ŘADA TITAN	TITAN T6	TITAN T3
<b>Senzor</b>		
Rozlišení, pixely	640 × 480	384 × 288
Rozteč pixelů	12 μm	
NETD	<20 mK	
Snímková frekvence	50 Hz	
<b>Optika</b>		
Objektiv	35 mm, F0.9	25 mm, F0.9
Základní zvětšení	2.2x	2.6x
Zorné pole (H×V)	12.5°×9.4°	10.5°×7.9°
Digitální zoom	1 až 4x	
Oční reliéf	23 mm	
Dioptrická korekce	-5 až +5 D	
Detekční vzdálenost	1818m/1988yd	1299m/1421yd
<b>Laserový dálkoměr</b>		
Laserový dálkoměr	1200 m / 1312 yd	
Přesnost měření	±1 m / ±1,1 yd	
Vlnová délka laseru	905nm	
<b>Displej</b>		
Typ	OLED	
Rozlišení, pixely	1920 × 1080	
Velikost	0,49 palce	

<b>ŘADA TITAN</b>	<b>TITAN T6</b>	<b>TITAN T3</b>
<b>Záznam videa</b>		
Rozlišení videa / fotografií, pixely	1536 × 1080	1024 × 720
Formát videa / fotografií	.mp4 / .jpg	
Vestavěná paměť	32 GB	
<b>Připojení a kompatibilita</b>		
Wi-Fi	Podporuje	
Typ baterie	18650	
Výdrž na baterii (při t = 25 °C / 72 °F)	5 h	
Externí zdroj napájení	5 V (USB-C)	
<b>Charakteristiky prostředí</b>		
Stupeň krytí, IP kód	IP67	
Provozní teplota	-20 až +50 °C / -4 až +122 °F	
<b>Hmotnost a velikost</b>		
Rozměry	203 × 52 × 74 mm / 8,0 × 2,0 × 2,9 palce	
Hmotnost (bez baterie)	429 g / 0.95 lb	427 g / 0.94 lb

## 04 V KRABICI

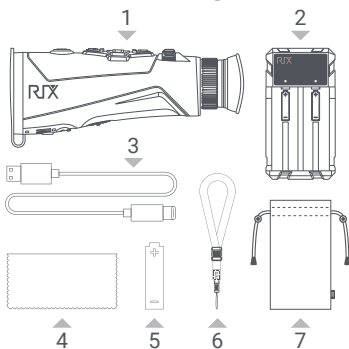

1. Termovizní monokulár řady TITAN
2. Nabíječka baterií
3. USB-C kabel
4. Čistící hadřík na objektiv
5. 18650 Baterie × 2 (jedna je uvnitř zařízení)
6. Poutko
7. Přenosné pouzdro

## 05 VZHLED PRODUKTU

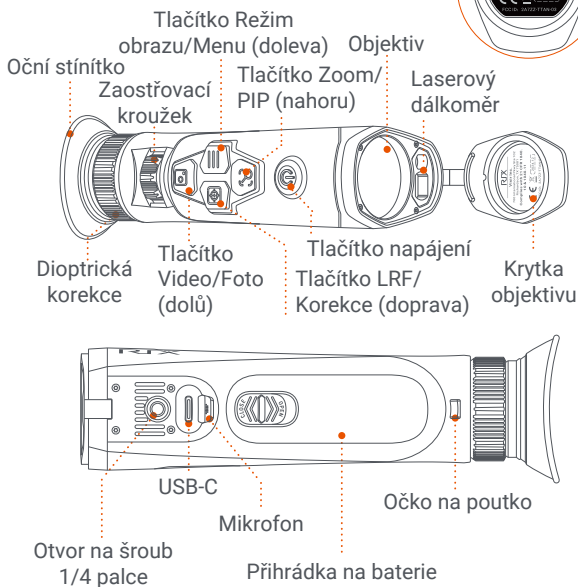

## 06 NAPÁJENÍ

Schéma přihrádky na baterie:

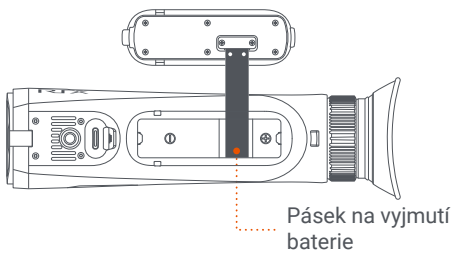

Vložení baterie:

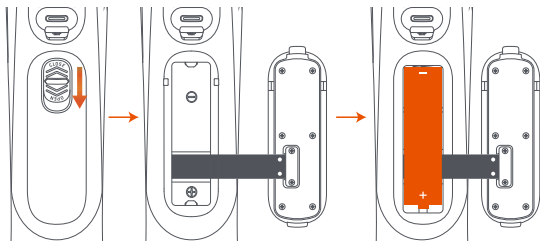

## 07 FUNKCE TLAČÍTEK

### Zapnout/vypnout Pohotovostní režim/Ukončit pohotovostní režim



#### Stisknout a podržet

Zapnout nebo vypnout zařízení



#### Stisknout

Zapnout nebo ukončit pohotovostní režim

### Domovská obrazovka



#### Stisknout

Přepnout digitální zoom

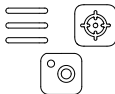

#### Stisknout a podržet

Zapnout/vypnout PIP (obraz v obraze)



#### Stisknout

Spustit/zastavit nahrávání videa

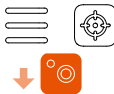

#### Stisknout a podržet

Pořídít fotku



#### Stisknout

Přepnout režim obrazu



#### Stisknout a podržet

Otevřít první stránku menu nastavení



#### Stisknout

LRF (zapnout/vypnout)



#### Stisknout a podržet

Ruční korekce obrazu

### Poznámka:

1. Pro stažení fotografií a videí zařízení zapněte a připojte jej k počítači pomocí datového kabelu.
2. Systém na základě polohy zařízení automaticky rozpozná, zda je přístroj v provozu. Pokud poloha zařízení přesáhne úhel znázorněný na následujícím obrázku, přístroj za 5 sekund automaticky přejde do pohotovostního režimu. Pokud chcete pohotovostní režim ukončit, stačí změnit polohu zařízení nebo stisknout tlačítko napájení.

## 08 STAVOVÝ ŘÁDEK

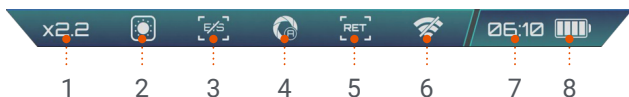

1. Skutečné zvětšení (Základní zvětšení × Digitální zoom)
2. Režim počasí: slunečno, déšť
3. EIS (elektronická stabilizace obrazu): zapnuto/vypnuto
4. Režim automatické korekce obrazu: zapnuto/vypnuto
5. RET (technologie pro zvýšení rozlišení): zapnuto/vypnuto
6. Wi-Fi: zapnuto/vypnuto
7. Hodiny
8. Stav baterie

## 09 MENU NASTAVENÍ

Ikona	Funkce	Popis
	Vrátit zpět	Opustit menu nastavení a vrátit se na domovskou obrazovku
	Upravit jas obrazovky	/
	Přepnout kontrast obrazu	/
	Otevřít další stránku menu nastavení	/
	RET	Technologie pro zvýšení rozlišení

Ikona	Funkce	Popis
	EIS	Elektronická stabilizace obrazu
	Automatická korekce obrazu	Ruční korekci obrazu lze použít na domovské obrazovce bez ohledu na to, zda je tato funkce zapnuta, nebo vypnuta
	Wi-Fi	Název Wi-Fi sítě je "TITAN-KX-XXXXXX". Heslo je 12345678
	Informace	/
	Režim počasí	/
	Jednotky	metry nebo yardy (Meters/Yards)

## 10 **BALISTICKÝ VÝPOČET**



Zařízení na obrazovce neukazuje přímo polohu střely, pouze hodnotu její odchylky. Tuto funkci lze použít pouze v případě, že je zapnutý laserový dálkoměr a jsou zadány parametry pušky a střeliva.

### **Krok 1:**

V aplikaci RIX+ zadejte parametry pušky i střely a odešlete je do zařízení.

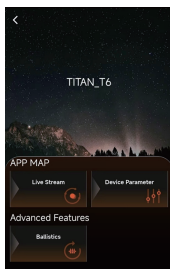

▲  
V aplikaci RIX+ vyberte možnost Balistika

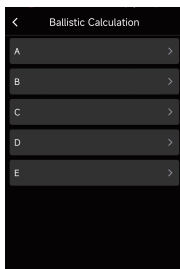

▲  
Můžete nastavit pět různých sad parametrů

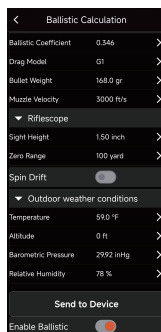

▲  
Zadejte parametry a odešlete je do zařízení

### Poznámka:

Pokud nechcete tuto sadu parametrů v budoucnu používat, můžete kliknutím na "Aktivovat balistiku" název této sady parametrů (A/B/C/D/E) v zařízení skrýt. Aktivaci je možné kdykoli obnovit.

### Krok 2:

Na první stránce menu nastavení stiskněte pravé tlačítko pro aktivaci této funkce v zařízení. Písmeno vpravo označuje název aktivní sady parametrů.

Pokud máte zadáno více sad parametrů, můžete mezi nimi opětovným stisknutím pravého tlačítka přepínat, dokud se funkce nevpne.

### Krok 3:

Vraťte se na domovskou obrazovku a aktivujte funkci laserového dálkoměru. Následně se pod údajem o vzdálenosti zobrazí hodnota odchylky střely. Směr šipky ukazuje, zda je bod zásahu nad nebo pod středem zaměřovacího kříže puškohledu.



## 01 CECHY PRODUKT

- Czujnik podczerwieni o wysokiej czułości
- Obsługa jedną ręką
- Przystosowana obiektywu: F0,9
- Dalmierz laserowy i obliczenia balistyczne
- Wyświetlacz OLED 1920x1080
- Akumulator 18650
- Technologia zwiększonej rozdzielczości (RET)
- Elektroniczna stabilizacja obrazu (EIS)

EN

DE

IT

FR

ES

CZ

PL

SV

HU

PT

## 02 OPIS APLIKACJI

Skorzystaj z RIX + aplikacji, aby uzyskać więcej funkcji.



Ponieważ ten produkt jest urządzeniem elektronicznym, zalecamy przeczytanie lub pobranie najnowszego podręcznika z witryny RIX lub aplikacji RIX+, aby uzyskać najnowsze instrukcje obsługi.

## 03 OPIS PRODUKTU

SERIA TITAN	TITAN T6	TITAN T3
<b>Czujnik</b>		
Rozdzielczość, piksele	640 × 480	384 × 288
Rozstaw pikseli	12 μm	
NETD (czułość termiczna)	<20 mK	
Częstotliwość odświeżania	50 Hz	
<b>Optyka</b>		
Obiektyw	35 mm, F0.9	25 mm, F0.9
Powiększenie podstawy	2.2×	2.6×
Pole widzenia (H×V)	12.5°x9.4°	10.5°x7.9°
Cyfrowy zoom	1 do 4x	
Odległość źrenicy wyjściowej	23 mm	
Regulacja dioptrii	od -5 do +5 D	
Zasięg wykrywania	1818m/1988yd	1299m/1421yd
<b>Dalmierz laserowy</b>		
Maksymalny zakres pomiarowy	1200 m / 1312 yd	
Dokładność pomiaru	±1 m / ±1,1 yd	
Długość fali lasera	905nm	
<b>Wyświetlacz</b>		
Rodzaj	OLED	
Rozdzielczość, piksele	1920 × 1080	
Rozmiar	0,49 cala	

SERIA TITAN	TITAN T6	TITAN T3
<b>Rejestrator wideo</b>		
Rozdzielczość wideo / zdjęcia, piksele	1536 × 1080	1024 × 720
Format wideo / zdjęcia	.mp4 / .jpg	
Wbudowana pamięć	32 GB	
<b>Połączenia i kompatybilność</b>		
Wi-Fi	Obsługiwane	
Typ baterii	18650	
Czas pracy na akumulatorze (przy temperaturze równej 25°C / 72°F)	5 godz.	
Zewnętrzne źródło zasilania	5 V (USB typu C)	
<b>Charakterystyka środowiskowa</b>		
Stopień ochrony, kod IP	IP67	
Zakres temperatury pracy	-20 do+50 °C / -4 do+122 °F	
<b>Waga i rozmiar</b>		
Waga i rozmiar	203×52×74 mm / 8,0×2,0×2,9 cala	
Waga (bez akumulatora)	429 g / 0.95 lb	427 g / 0.94 lb

## 04 W PUDEŁKU

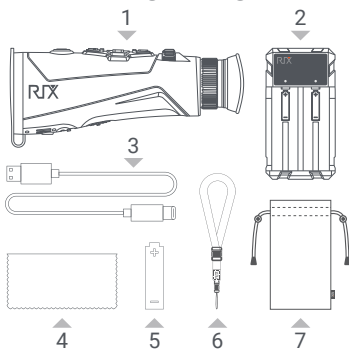

1. Monokular termowizyjny z serii TITAN
2. Ładowarka
3. Kabel USB typu C
4. Ściereczka do obiektywu
5. Bateria 18650 ×2 (Jedno z nich znajduje się w urządzeniu)
6. Smycz
7. Przenośne etui

## 05 WYGLĄD PRODUKTU

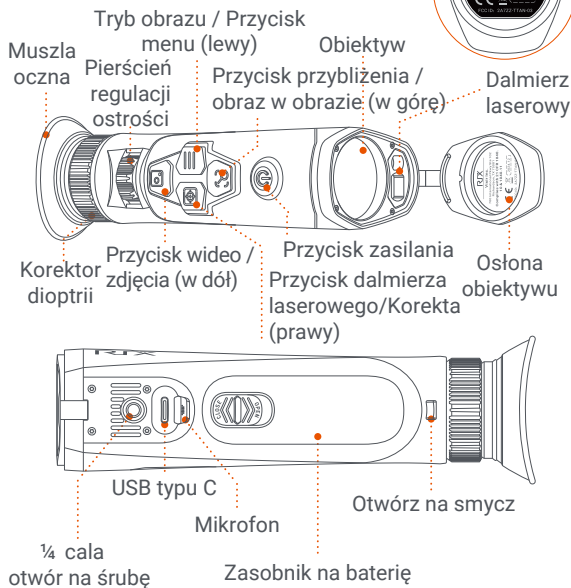

## 06 ZASILANIE

Budowa zasobnika na baterię:

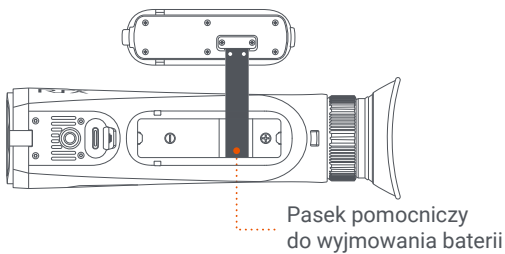

Kroki wymagane w celu instalacji baterii:

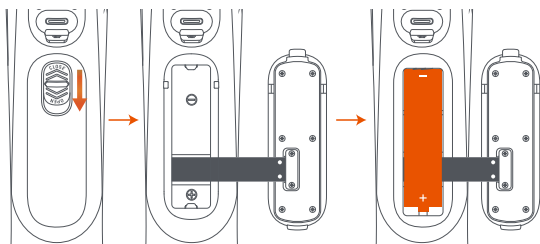

## 07 DZIAŁANIE PRZYCISKÓW

### Włącz/Wyłącz zasilanie Tryb czuwania/wyjdz z trybu czuwania



**Naciśnij i przytrzymaj**  
Włącz lub wyłącz urządzenie



**Naciśnij**  
Wejdz lub wyjdź z trybu czuwania

### Ekran główny

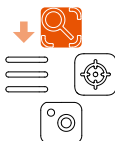

**Naciśnij**  
Przełącz powiększenie cyfrowe



**Naciśnij**  
Rozpocznij / zatrzymaj nagrywanie wideo

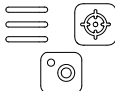

**Naciśnij i przytrzymaj**  
Włączanie/wyłączanie PIP (Obraz w obrazie)



**Naciśnij i przytrzymaj**  
Zrób zdjęcie



**Naciśnij**  
Przełącz trybu obrazu



**Naciśnij**  
Dalmierz laserowy (włączanie/wyłączanie)



**Naciśnij i przytrzymaj**  
Otwórz pierwszą stronę menu ustawień



**Naciśnij i przytrzymaj**  
Ręczna korekta obrazu

### Uwaga:

1. W celu pobrania zdjęć i wideo włącz urządzenie i podłącz do komputera za pomocą kabla danych.
2. System automatycznie określi, czy urządzenie jest używane, na podstawie pozycji, w jakiej znajduje się użytkownik. Jeżeli nachylenie urządzenia przekroczy kąt przedstawiony na poniższej ilustracji, urządzenie automatycznie przejdzie w tryb czuwania w ciągu 5 sekund. Jeżeli chcesz wyjść z trybu czuwania, możesz zmienić pozycję urządzenia lub nacisnąć przycisk zasilania.

## 08 PASEK STANU

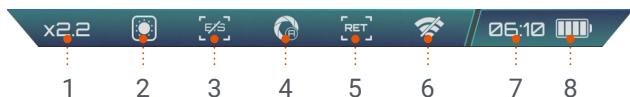

1. Rzeczywiste powiększenie (Podstawowe powiększenie x Powiększenie cyfrowe)
2. Tryb pogody: Słońce, deszcz
3. EIS (Elektroniczna stabilizacja obrazu): Włącz/wyłącz
4. Tryb automatycznej korekty obrazu: Włącz/wyłącz
5. RET (Technologia zwiększonej rozdzielczości): Włącz/wyłącz
6. Wi-Fi: Włącz/wyłącz
7. Zegar
8. Poziom naładowania baterii

## 09 MENU USTAWIEŃ

Ikona	Funkcja	Opis
	Wróć	Wyjdź z interfejsu menu ustawień i wróć do ekranu głównego
	Dostosuj jasność ekranu	/
	Przełącz kontrast obrazu	/
	Otwórz następną stronę menu ustawień	/
	RET	Technologia zwiększonej rozdzielczości

Ikona	Funkcja	Opis
	EIS	Electric Image Stabilization
	Automatyczna korekta obrazu	Niezależnie od tego, czy funkcja jest włączona, czy wyłączona, na ekranie głównym można korzystać z ręcznej korekty obrazu
	Wi-Fi	Nazwa sieci Wi-Fi to "TITAN-KX-XXXXXX". Hasło to 12345678
	Informacje	/
	Tryb pogody	/
	Jednostki	metry lub jardy (Meters/Yards)

## 10 KALKULACJA BALISTYCZNA



Urządzenie nie wyświetla bezpośrednio pozycji pocisku na ekranie, a jedynie podaje wartość odchylenia pocisku. Funkcja może być używana tylko wtedy, gdy laserowy pomiar odległości jest włączony, a parametry karabinu i pocisku zostały wprowadzone.

### **Krok 1:**

Wprowadź parametry karabinu i pocisku w aplikacji RIX+ i wyślij je do urządzenia.

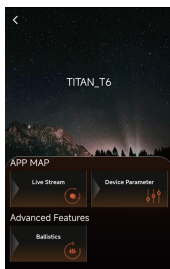

Wybierz "Balistyka" w aplikacji RIX+

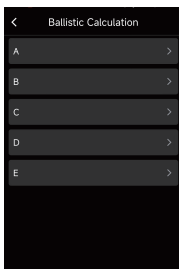

Możesz ustawić pięć różnych zestawów parametrów

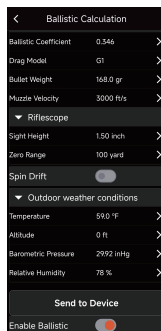

Wprowadź parametry i wyślij je do urządzenia

### Uwaga:

Jeśli nie chcesz używać tego zestawu parametrów w przyszłości, możesz kliknąć "Włącz balistykę", aby ukryć nazwę (A/B/C/D/E) tego zestawu parametrów na urządzeniu. Można to ponownie włączyć w dowolnym momencie.

### Krok 2:

Na pierwszej stronie menu ustawień naciśnij przycisk "Prawo", aby aktywować tę funkcję w urządzeniu. Litera po prawej stronie reprezentuje nazwę używanego zestawu parametrów.

Jeśli wcześniej wprowadzono i aktywowano wiele zestawów parametrów, można ponownie nacisnąć przycisk w prawo, aby przełączać się między używanymi zestawami parametrów, dopóki funkcja nie zostanie wyłączona.

### Krok 2:

Wróć do ekranu głównego, a następnie aktywuj funkcję laserowego pomiaru odległości. W tym momencie wartość odchylenia pocisku pojawi się poniżej wartości odległości. Kierunek strzałki wskazuje, czy punkt trafienia znajduje się powyżej, czy poniżej punktu centralnego krzyża celowniczego lunety.

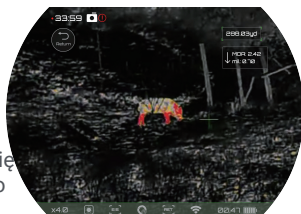

EN

DE

IT

FR

ES

CZ

PL

SV

HU

PT

## 01 PRODUKTFUNKTIONER

- Infraröd sensor med hög känslighet
- Användning med en hand
- Linsens apertur: F0,9
- Laseravståndsmätare och Ballistisk beräkning
- 1920×1080 OLED-display
- 18650 laddningsbart batteri
- Teknik för förbättrad upplösning (RET)
- Elektronisk bildstabilisering (EIS)

## 02 APPBESKRIVNING

Använd appen RIX+ för fler funktioner.



Eftersom detta produkten är en elektronisk enhet rekommenderas det att läsa eller ladda ner den senaste instruktionsboken på RIX webbplats eller i RIX+ app för att få de mest uppdaterade användningsinstruktionerna.

# 03 PRODUKTBSKRIVNING

TITAN-SERIEN	TITAN T6	TITAN T3
<b>Sensor</b>		
Upplösning, pixlar	640 × 480	384 × 288
Pixelavstånd	12 µm	
NETD	<20 mK	
Bildhastighet	50 Hz	
<b>Optik</b>		
Objektivlins	35 mm, F0.9	25 mm, F0.9
Basförstoring	2.2x	2.6x
Synfält (H × V)	12.5°x9.4°	10.5°x7.9°
Digital-zoom	1 till 4x	
Utgångspupillens avstånd	23 mm	
Dioptrijustering	-5 till +5 D	
Detektionsområde	1818m/1988yd	1299m/1421yd
<b>Laseravståndsmätare</b>		
Max. mätområde	1200 m / 1312 yd	
Mätnoggrannhet	±1 m / ±1,1 yd	
Laser våglängd	905nm	
<b>Display</b>		
Display	OLED	
Upplösning, pixlar	1920 × 1080	
Storlek	0,49 tum	

TITAN-SERIEN	TITAN T6	TITAN T3
<b>Videospelare</b>		
Video- / fotoupplösning, pixlar	1536 × 1080	1024 × 720
Video- / fotoformat	.mp4 / .jpg	
Inbyggt minne	32 GB	
<b>Anslutningar och kompatibilitet</b>		
Wi-Fi	Stöd	
Batterityp	18650	
Drifttid med batteripaket (vid t=25 °C / 72 °F)	5 h	
Extern strömförsörjning	5 V (Typ C USB)	
<b>Miljöegenskaper</b>		
Skyddsgrad, IP-kod	IP67	
Driftstemperaturområde	-20 till +50 °C / -4 till +122 °F	
<b>Vikt och storlek</b>		
Dimensioner	203×52×74 mm / 8,0×2,0×2,9 tum	
Vikt (utan batteri)	429 g / 0.95 lb	427 g / 0.94 lb

## 04 FÖRPACKNINGEN

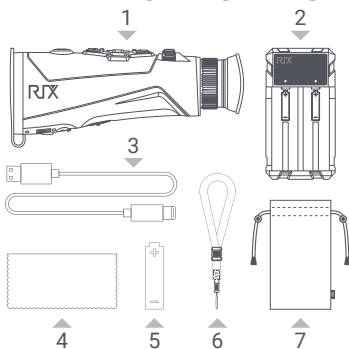

1. TITAN-serien termiskt monokulär
2. Batteriladdare
3. USB typ C-kabel
4. Linsduk
5. 18650-batteri x2 (En av dem finns i enheten)
6. Nyckelband
7. Bärfodral

## 05 PRODUKTENS UTSEENDE

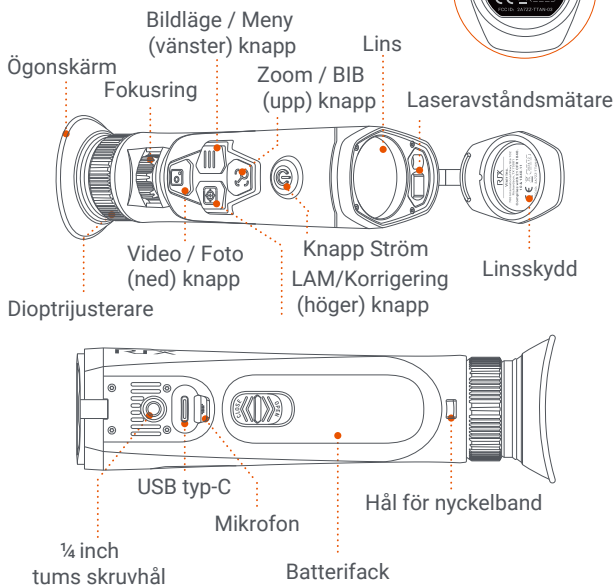

## 06 STRÖM- FÖRSÖRJNING

Batterifacketts struktur:

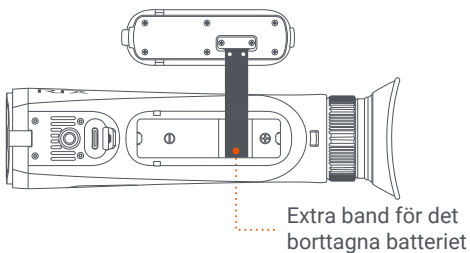

Steg för installation av batteri:

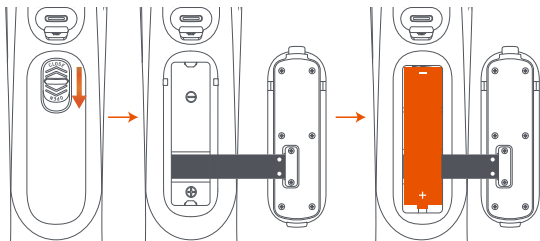

# 07 KNAPPARNAS FUNKTION

## Slå på/stäng av



**Håll intryckt**  
Slå på eller stäng av enheten

## Standby/Avsluta standby



**Tryck**  
Gå till eller avsluta standby

## Hem-skärm

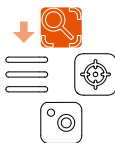

**Tryck**  
Växla digital-zoom

**Håll intryckt**  
BIB på/av (Bild i bild)



**Tryck**  
Starta / Stoppa videoinspelning

**Håll intryckt**  
Ta ett foto



**Tryck**  
Växla bildläge

**Håll intryckt**  
Öppna den första sidan i inställningsmenyn



**Tryck**  
LAM (på/av)

**Håll intryckt**  
Manuell bildkorrigering

### Obs:

1. Om du vill ladda ner foton och videor ska du slå på enheten för att starta och ansluta den till en dator med datakabeln.
2. Systemet kommer automatiskt att avgöra om enheten används baserat på enhetens hållning. Om enhetens hållning överskrider den vinkel som visas i följande figur, kommer den automatiskt att gå till standby-läge inom 5 sekunder. Om du vill avsluta standby-läget kan du ändra enhetens hållning eller trycka på knappen Ström.

## 08 STATUS- FÄLT

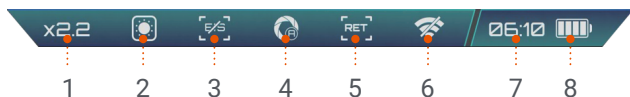

1. Verklig förstoring (Basförstoring × Digital zoom)
2. Väderläge: Sol, regn
3. EIS (Elektronisk bildstabilisering): På/av
4. Läge för automatisk bildkorrigering: På/av
5. RET (Teknik för förbättrad upplösning): På/av
6. Wi-Fi: På/av
7. Klocka
8. Batterinivå

## 09 INSTÄLLNINGS- MENY

Ikon	Funktion	Beskrivning
	Återgå	Avsluta gränssnittet för inställningsmenyn och återgå till hem-skärmen
	Justera skärmens ljusstyrka	/
	Växla bildkontrast	/
	Öppna nästa sida i inställningsmenyn	/
	RET	Teknik för förbättrad upplösning

Ikon	Funktion	Beskrivning
	EIS	Elektronisk bildstabilisering
	Automatisk bildkorrigering	Oavsett om funktionen är på eller av kan Manuell bildkorrigering användas på hem-skärmen
	Wi-Fi	Namnet på Wi-Fi är "TITAN-KX-XXXXXX". Lösenordet är 12345678
	Info	/
	Väderläge	/
	Enheter	meter eller yards (Meters/Yards)

## 10 BALLISTISK BERÄKNING



Enheten visar inte direkt kulans position på skärmen, utan ger bara kulans avvikelsevärde. Funktionen kan endast användas när laseravståndsmätningen är påslagen och parametrarna för geväret och kulan har angetts.

### Steg 1:

Ange parametrarna för geväret och kulan i appen RIX+ och skicka dem till enheten.

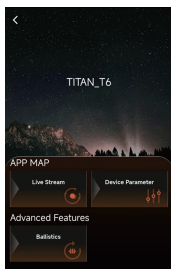

Välj 'Ballistisk' i appen RIX+

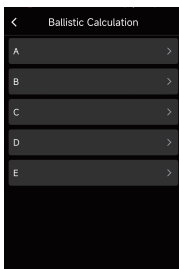

Du kan ställa in fem olika uppsättningar parametrar

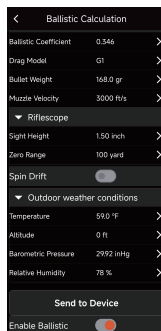

Ange parametrarna och skicka dem till enheten

### Obs:

Om du inte vill använda denna parameteruppsättning i framtiden kan du klicka på "Aktivera ballistisk" för att dölja namnet (A/B/C/D/E) på denna parameteruppsättning på enheten. Den kan aktiveras igen när som helst.

### Steg 2:

På första sidan i inställningsmenyn trycker du på knappen Höger för att aktivera denna funktion i enheten. Bokstaven till höger representerar namnet på de parameteruppsättningar som används.

Om du tidigare har angett och aktiverat flera parameteruppsättningar kan du trycka på knappen Höger igen för att växla mellan de parameteruppsättningar som används tills funktionen stängs av.

### Steg 3:

Återgå till hem-skärmen och aktivera sedan funktionen för laseravståndsmätning. Vid denna punkt visas värdet för kulavvikelsen under avståndsvärdet. Pilriktningen anger om träffpunkten ligger ovanför eller under mittpunkten på kikarsiktets hårkors.



## 01 TERMÉK JELLEMZŐK

- Nagy érzékenységű infravörös érzékelő
- Egykezes működtetés
- Lencse rekesznyílás: F0,9
- Lézeres távolságmérés és ballisztikai számítások
- 1920 × 1080 OLED kijelző
- 18650-es újratölthető akkumulátor
- Felbontásfinomító technológia (RET)
- Elektronikus képstabilizálás (EIS)

EN

DE

IT

FR

ES

CZ

PL

SV

HU

PT

## 02 ALKALMAZÁS LEÍRÁS

További jellemzőkért kérjük használja a RIX + alkalmazást.



Mivel ez a termék elektronikus eszköz, javasoljuk, hogy olvassa el vagy töltsön le a legfrissebb használati utasítást a RIX weboldaláról vagy a RIX+ alkalmazásból a legaktuálisabb használati információkért.

# 03 TERMÉK LEÍRÁS

TITAN TERMÉKCSALÁD	TITAN T6	TITAN T3
<b>Érzékelő</b>		
Felbontás, pixelek	640 × 480	384 × 288
Pixel Pitch	12 μm	
Hőérzékenység (zaj-ekvivalens hőmérsékleti különbség, NETD)	<20 mK	
Képkocka sebesség	50 Hz	
<b>Optika</b>		
Objektívlencse	35 mm, F0.9	25 mm, F0.9
Bázis nagyítás	2.2×	2.6×
Látómező (H×V)	12.5°×9.4°	10.5°×7.9°
Digitális zoom	1 és 4x között	
Szemkőnyítés	23 mm	
Dioptria beállítása	-5 és +5 D között	
Észlelési tartomány	1818m/1988yd	1299m/1421yd
<b>Lézeres távolságmérő</b>		
Maximális mérési tartomány	1200 m / 1312 yd	
Mérési pontosság	±1 m / ±1,1 yd	
Lézer hullámhossz	905nm	
<b>Kijelző</b>		
Típus	OLED	
Felbontás, pixelek	1920 × 1080	
Méret	0,49 hüvelyk	

TITAN TERMÉKCSALÁD	TITAN T6	TITAN T3
<b>Videórögzítő</b>		
Videó-/képfelbontás, pixelek	1536 × 1080	1024 × 720
Videó-/képformátum	.mp4 / .jpg	
Beépített memória	32 GB	
<b>Csatlakozások és kompatibilitások</b>		
Wi-Fi	Támogatás	
Akkumulátor típusa	18650	
Üzemidő az akkumulátorról működtetve (25 °C / 72 °F-en)	5 óra	
Külső tápegység	5 V (USB C-típusú)	
<b>Környezeti jellemzők</b>		
Védelmi fokozat, IP-kód	IP67	
Üzemi hőmérséklettartomány	-20 és +50 °C között / -4 és +122 °F között	
<b>Súly és méret</b>		
Méretek	203 × 52 × 74 mm / 8,0 × 2,0 × 2,9 hüvelyk	
Tömeg (akkumulátor nélkül)	429 g / 0.95 lb	427 g / 0.94 lb

## 04 IN A DOBOZBAN

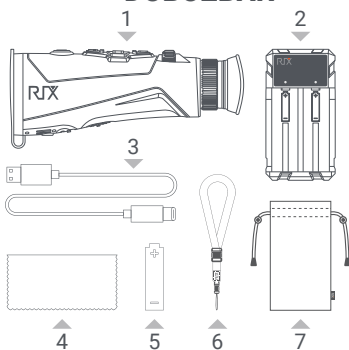

1. TITAN hőképalkotó monokulár termékcsalád
2. Akkumulátortöltő
3. USB C-típusú kábel
4. Lencsetörő-kendő
5. 18650-es akkumulátor, x2 (Az egyik az eszközben)
6. Felfüggesztő kötélt
7. Hordozótok

## 05 TERMÉK MEGJELENÉS

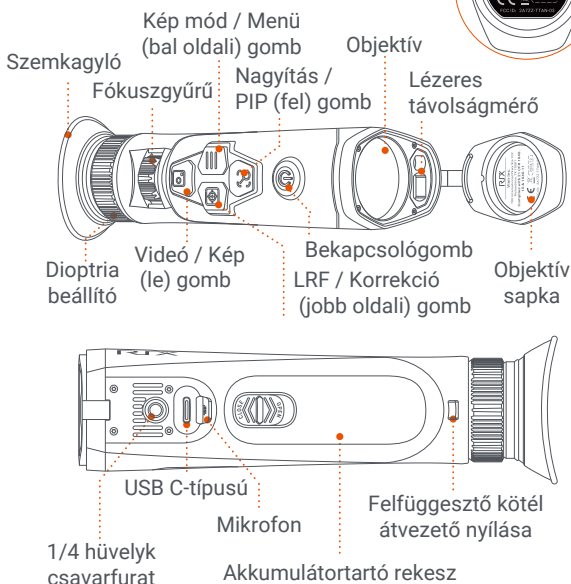

## 06 TÁPELLÁTÁS ELLÁTÁS

Az akkumulátortartó rekesz szerkezete:

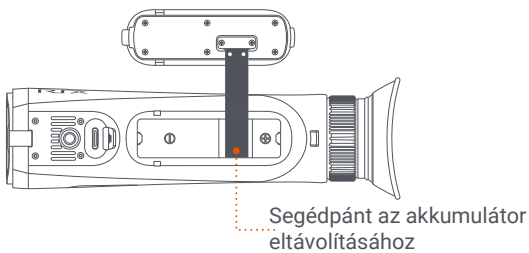

Az akkumulátor telepítésének lépései:

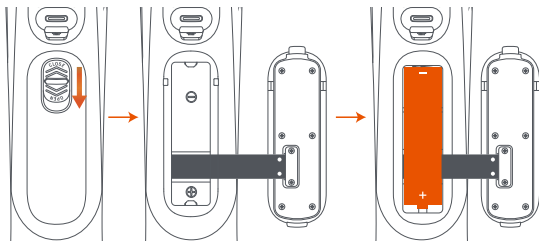

# 07 GOMBOKRA VONATKOZÓ MŰVELETEK

## Be-/kikapcsolva Készenléti állapot/Kilépés a készenléti állapotból



### Nyomja le és tartsa lenyomva

Az eszköz be- vagy kikapcsolása



### Lenyomás

Be- vagy kilépés a készenléti állapotból

## Kezdőképernyő



### Lenyomás

Digitális zoomra váltás

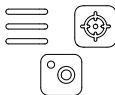

### Nyomja le és tartsa lenyomva

PIP be-/kikapcsolva (Kép a képen)



### Lenyomás

Videófelvétel indítása / leállítása

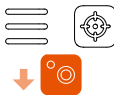

### Nyomja le és tartsa lenyomva

Fényképkészítés



### Lenyomás

Kép mód váltása



### Nyomja le és tartsa lenyomva

Nyissa meg a beállítások menü első oldalát



### Lenyomás

LRF (be-/kikapcsolva)



### Nyomja le és tartsa lenyomva

Kézi képkorrekció

## Megjegyzés:

1. A képek és videók letöltéséhez kérjük, kapcsolja be a készüléket a futtatáshoz, és csatlakoztassa a számítógéphez az adatkábellel.

2. A rendszer az eszköz helyzete alapján automatikusan meghatározza, hogy használatban van-e. Ha az eszköz helyzete meghaladja a következő ábrán látható szöveget, akkor 5 másodperc múlva automatikusan készenlét módba lép. A készenlét módból való kilépéshez változtassa meg a készülék helyzetét vagy nyomja meg a Bekapcsológombot.

## 08 ÁLLAPOT SÁV

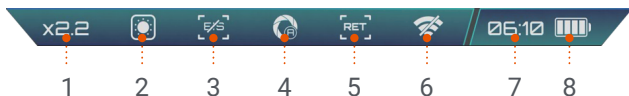

1. Tényleges nagyítás (Alapnagyítás × Digitális zoom)
2. Időjárás mód: Nap, eső
3. EIS (Elektromos képstabilizálás): Be/Kikapcsolva
4. Automatikus képkorrekció mód: Be/Kikapcsolva
5. RET (Felbontásfinomító technológia): Be/Kikapcsolva
6. Wi-Fi: Be/Kikapcsolva
7. Óra.
8. Akkumulátorszint

## 09 BEÁLLÍTÁSOK MENÜ

Ikon	Funkció	Leírás
	Visszatérés	Lépjen ki a beállítások menü interfészből és térjen vissza a kezdőképernyőre
	Képernyő fényerejének beállítása	/
	Képkontraszt váltása	/
	Nyissa meg a beállítások menü következő oldalát	/
	RET	Felbontásfinomító technológia

Ikon	Funkció	Leírás
	EIS	Elektromos képstabilizálás
	Automatikus képkorrekció	A Kézi képkorrekció a funkció be- vagy kikapcsolt állapotától függetlenül használható a kezdőképernyőn
	Wi-Fi	Wi-Fi neve: "TITAN-KX-XXXXXX". Jelszó: 12345678
	Információk	/
	Időjárás mód	/
	Mértékegységek	méter vagy yard (Meters/Yards)

## 10 BALLISZTIKAI SZÁMÍTÁSOK



Az eszköz nem jeleníti meg közvetlenül a golyó helyzetét a képernyőn; csak a golyó eltérésének értékét adja meg. A funkció csak akkor használható, amikor a lézeres tartománymeghatározás be van kapcsolva, valamint a puska és a golyó paramétereit meg vannak adva.

### **lépés:**

Adja meg a puska és a golyó paramétereit az RIX+ alkalmazásban és küldje el az eszközre.

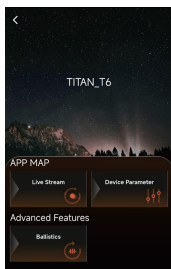

▲  
Az RIX+ alkalmazásban válassza a "Ballisztikai" opciót

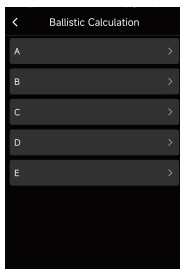

▲  
Öt különböző paraméterkészlet állítható be

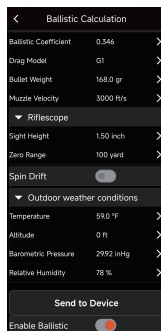

▲  
Adja meg a paramétereket és küldje el az eszköze

### Megjegyzés:

Ha a jövőben nem kívánja használni ezeket a paraméterkészleteket, kattintson a "Ballisztika engedélyezése" opcióra a jelen paraméterkészlet nevének (A/B/C/D/E) az eszközön való elrejtéséhez. Ez bármikor újra engedélyezhető.

### lépés:

A beállítások menü első oldalán nyomja meg a Jobb oldali gombot a funkció eszközön való aktiválásához. A jobb oldalon lévő betű a használt paraméterkészletek nevét jelöli.

Ha korábban több paraméterkészletet adott meg és aktivált, a funkció kikapcsolásáig a jobb oldalon lévő gomb ismételt megnyomásával válthat a használatban lévő paraméterkészletek között.

### lépés:

Térjen vissza a kezdőképernyőre, majd aktiválja a lézeres tartománymeghatározás funkciót. Ekkor a golyó eltérési értéke megjelenik a távolság érték alatt. A nyíl iránya jelöli, hogy a találati pont a céltávcső célkeresztjének középpontja alatt vagy felett van.

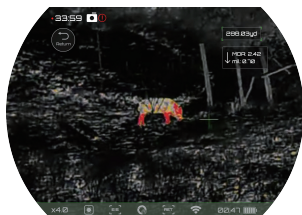

EN

DE

IT

FR

ES

CZ

PL

SV

HU

PT

## 01 FUNÇÕES DO PRODUTO

- Sensor infravermelho de alta sensibilidade
- Operação com uma mão
- Abertura da lente: F0,9
- Telêmetro a laser e Cálculo balístico
- Tela OLED 1920×1080
- Bateria recarregável 18650
- Tecnologia de aprimoramento de resolução (RET)
- Estabilização de imagem eletrônica (EIS)

## 02 DESCRIÇÃO DO APLICATIVO

Para mais funções, por favor, use o aplicativo RIX+.

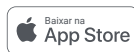

Como este produto é um dispositivo eletrônico, recomenda-se ler ou baixar o manual mais recente no site da RIX ou no aplicativo RIX+ para obter as instruções de uso mais atualizadas.

## 03 DESCRIÇÃO DO PRODUTO

SÉRIE TITAN	TITAN T6	TITAN T3
<b>Sensor</b>		
Resolução, píxeis	640 × 480	384 × 288
Espaçamento de píxel	12 µm	
NETD	<20 mK	
Taxa de quadros	50 Hz	
<b>Ótica</b>		
Lente objetiva	35 mm, F0.9	25 mm, F0.9
Ampliação da base	2.2x	2.6x
Campo de visão (H×V)	12.5°×9.4°	10.5°×7.9°
Zoom digital	1 a 4x	
Alívio dos olhos	23 mm	
Ajuste da dioptria	-5 a +5 D	
Alcance de deteção	1818m/1988yd	1299m/1421yd
<b>Telêmetro a Laser</b>		
Alcance de medição máxima	1200 m / 1312 yd	
Precisão da medição	±1 m / ±1,1 yd	
Comprimento de onda do laser	905nm	
<b>Exibição</b>		
Tipo	OLED	
Resolução, píxeis	1920 × 1080	
Tamanho	0,49 polegada	

SÉRIE TITAN	TITAN T6	TITAN T3
<b>Gravador de Vídeo</b>		
Resolução de Vídeo/ Fotografia, píxeis	1536 x 1080	1024 x 720
Formato de Vídeo/Fotografia	.mp4 / .jpg	
Memória incorporada	32 GB	
<b>Ligações e Compatibilidades</b>		
Wi-Fi	Suporte	
Tipo de bateria	18650	
Tempo de operação da bateria (a t=25 °C/72 °F)	5 h	
Fonte de alimentação externa	5 V (USB Tipo C)	
<b>Caraterísticas Ambientais</b>		
Grau de proteção, código IP	IP67	
Faixa de temperatura de operação	-20 a +50 °C/-4 a +122 °F	
<b>Peso &amp; Tamanho</b>		
Dimensões	203x52x74 mm/8,0x2,0x2,9 pol.	
Peso (sem bateria)	429 g / 0.95 lb	427 g / 0.94 lb

## 04 NA CAIXA

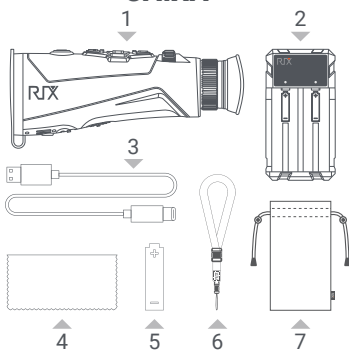

1. Monocular Térmico da Série TITAN
2. Carregador de Bateria
3. Cabo USB Tipo-C
4. Pano para Lente
5. Bateria 18650 ×2 (Uma delas está no dispositivo)
6. Cordão
7. Estojo de Transporte

## 05 APARÊNCIA DO PRODUTO

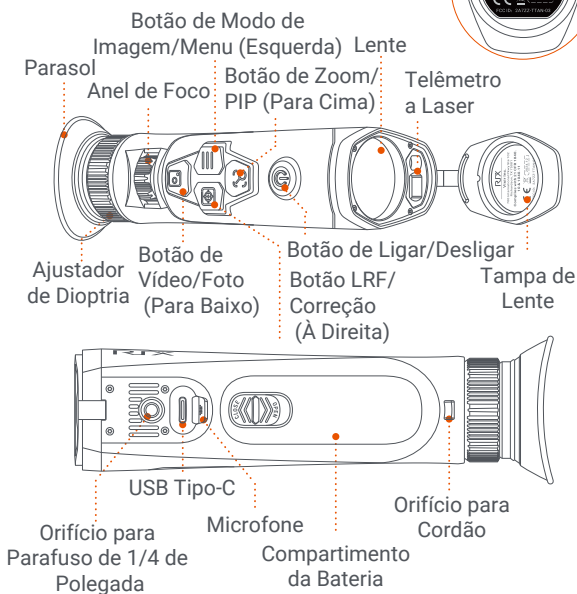

## 06 FONTE DE ALIMENTAÇÃO

Estrutura do compartimento da bateria:

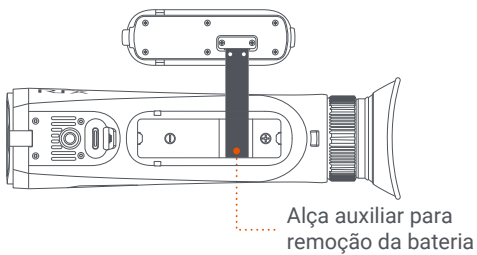

Passos para a instalação da bateria:

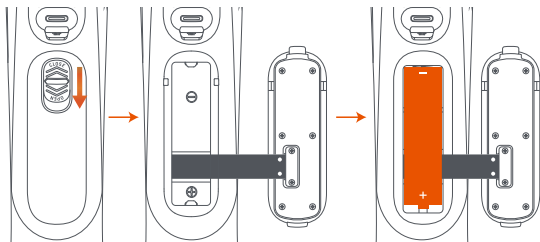

# 07 OPERAÇÃO DOS BOTÕES

## Ligar/Desligar



### Pressionar e Segurar

Ligar ou desligar o dispositivo

## Espera/Sair da Espera



### Pressionar

Entrar ou sair do modo de espera

## Tela Inicial



### Pressionar

Alternar zoom digital

### Pressionar e Segurar

Ativar/Desativar PIP (Imagem em Imagem)



### Pressionar

Iniciar/Parar gravação de vídeo

### Pressionar e Segurar

Tirar uma foto



### Pressionar

Alternar modo de imagem

### Pressionar e Segurar

Abrir a primeira página do menu de configurações



### Pressionar

LRF (ligado/desligado)

### Pressionar e Segurar

Correção Manual de Imagem

### Nota:

1. Para baixar fotos e vídeos, ligue o dispositivo e conecte-o a um computador com o cabo de dados.
2. O sistema determinará automaticamente se o dispositivo está em uso com base na postura do dispositivo. Se a postura do dispositivo exceder o ângulo mostrado na figura a seguir, ele entrará automaticamente no modo de espera em 5 segundos. Se quiser sair do modo de espera, você pode alterar a postura do dispositivo ou pressionar o botão de Ligar/Desligar.

## 08 BARRA DE STATUS

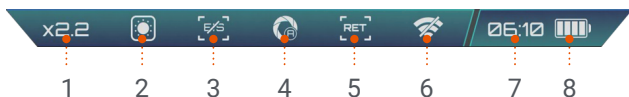

1. Ampliação real (Ampliação base × Zoom digital)
2. Modo meteorológico: Sol, Chuva
3. EIS (Estabilização de Imagem Eletrônica): Ligado/Desligado
4. Modo de correção de imagem automática: Ligado/Desligado
5. RET (Tecnologia de Aprimoramento de Resolução):  
Ligado/Desligado
6. Wi-Fi: Ligado/Desligado
7. Relógio.
8. Nível de bateria

## 09 MENU DE CONFIGURAÇÕES

Ícone	Função	Descrição
	Retornar	Sair da interface do menu de configurações e retornar à tela inicial
	Ajustar o brilho da tela	/
	Alternar contraste da imagem	/
	Abrir a próxima página do menu de configurações	/
	RET	Tecnologia de Aprimoramento de Resolução

Ícone	Função	Descrição
	EIS	Estabilização de Imagem Eletrônica
	Correção de Imagem Automática	Não importa se a função está ligada ou desligada, a Correção Manual de Imagem pode ser usada na tela inicial
	Wi-Fi	O nome do Wi-Fi é "TITAN-KX-XXXXXX". A senha é 12345678
	Informações	/
	Modo meteorológico	/
	Unidades	metros ou jardas (Meters/Yards)

## **10** CÁLCULO BALÍSTICO



O dispositivo não exibe diretamente a posição da bala na tela, mas apenas fornece o valor de desvio da bala. A função só pode ser usada quando o alcance a laser está ativado e os parâmetros do rifle e da bala foram inseridos.

### **Passo 1:**

Insera os parâmetros do rifle e da bala no aplicativo RIX+ e envie-os para o dispositivo.

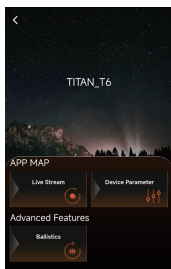

Selecione "Balístico" no aplicativo RIX+

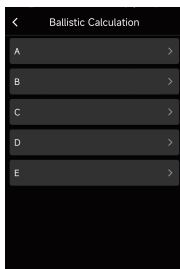

Você pode definir cinco conjuntos diferentes de parâmetros

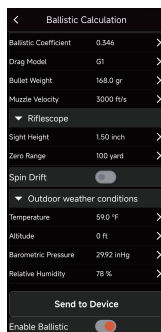

Insira os parâmetros e envie-os para o dispositivo

### Nota:

Se não quiser usar este conjunto de parâmetros no futuro, pode clicar em "Ativar Balístico" para ocultar o nome (A/B/C/D/E) deste conjunto de parâmetros no dispositivo. Ele pode ser reativado a qualquer momento.

### Passo 2:

Na primeira página do menu de configurações, pressione o botão Direito para ativar esta função no dispositivo. A letra à direita representa o nome dos conjuntos de parâmetros em uso.

Se você tiver inserido e ativado vários conjuntos de parâmetros anteriormente, poderá pressionar o botão Direito novamente para alternar entre os conjuntos de parâmetros em uso até que a função seja desativada.

### Passo 3:

Retorne à tela inicial e ative a função de alcance a laser. Nesse momento, o valor de desvio da bala aparecerá abaixo do valor da distância. A direção da seta indica se o ponto de impacto está acima ou abaixo do ponto central da retícula da mira do rifle.

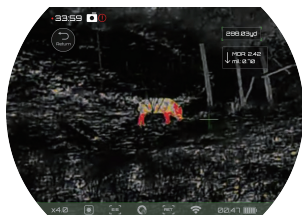

# LEGAL AND REGULATORY INFORMATION

## Environmental influences

Never point the lens of the device directly at intense heat sources such as the sun or laser equipment. The objective lens and eyepiece can function as a burning glass and damage the interior components.

## Risk of swallowing

Do not place this device in the hands of small children. Incorrect handling can cause small parts to come loose which may be swallowed.

## Safety instructions for use

- Handle the device with care: rough handling may damage the battery.
- Do not expose the device to fire or high temperatures.
- Install the batteries correctly according to the instruction on the device. Reverse connection is prohibited.
- The battery capacity decreases when operated in a cold ambient temperature. This is not a fault and occurs for technical reasons.
- Always store the device in a dry, well-ventilated space. For prolonged storage, remove the batteries.
- The recommended temperature for using this product is -20°C to +50°C. Otherwise, it will affect the service life of the product.
- Do not store the device for long periods at temperatures below 20°C or above 50°C, or this will permanently reduce the capacity of the battery.
- If the device has been damaged or the battery is defective, send the device to our after-sales service for repair.

## Wireless Transmitter Module Frequency Range

WLAN: 2.412-2.472GHz

Wireless transmitter module power < 20dBm



We, Visir Inc. hereby declares that the radio equipment types Storm are in compliance with the Directives 2014/53/EU and 2011/65/EU.



2012/19/EU (WEEE directive): Products marked with this symbol cannot be disposed of as unsorted municipal waste in the European Union. For proper recycling, return this product to your local supplier upon the purchase of equivalent new equipment, or dispose of it at designated collection points. For more information see: [www.recyclethis.info](http://www.recyclethis.info)



### Disposal of batteries

2023/1542 (Battery Regulation): This product contains a battery that cannot be disposed of as unsorted municipal waste in the European Union. See the product documentation for specific battery information.

The battery is marked with this symbol, which may include lettering to indicate cadmium (Cd), lead (Pb), or mercury (Hg). For proper recycling, return the battery to your supplier or to a designated collection point. For more information see: [www.recyclethis.info](http://www.recyclethis.info)

### Installing/Removing the battery

The TITAN series uses a dual battery system with an internal battery and a replaceable 18650 battery. Please refer to the section of “Battery Install” for details on how to replace the 18650 battery.

### FCC Statement

FCC ID: 2A7ZZ-TTAN -03

### Labeling Requirements

This device complies with part 15 of the FCC Rules. Operation is subject to the following two conditions: (1) This device may not cause harmful interference, and (2) this device must accept any interference received, including interference that may cause undesired operation.

### Information To The User

Any Changes or modifications not expressly approved by the party responsible for compliance could void the user's authority to operate the equipment.

### EMC Class B

This equipment has been tested and found to comply with the limits for a Class B digital device, pursuant to part 15 of the FCC Rules. These limits are designed to provide reasonable protection against harmful interference in a residential installation. This equipment generates, uses and can radiate radio frequency energy and, if not installed and used in accordance with the instructions, may cause harmful interference to radio communications. However, there is no guarantee that interference will not occur in a particular installation. If this equipment does cause harmful interference to radio or television reception, which can be determined by turning the equipment off and on, the user is encouraged to try to correct the interference by one or more of the following measures:

- Reorient or relocate the receiving antenna.
- Increase the separation between the equipment and receiver.
- Connect the equipment into an outlet on a circuit different from that to which the receiver is connected.
- Consult the dealer or an experienced radio/TV technician for help.

The device has been evaluated to meet general RF exposure requirement. The device can be used in portable exposure condition without restriction.

## ▲ WARNING

- **INGESTION HAZARD:** This product contains a button cell or coin battery.
- **DEATH** or serious injury can occur if ingested.
- A swallowed button cell or coin battery can cause **Internal Chemical Burns** in as little as **2 hours**.
- **KEEP** new and used batteries **OUT OF REACH OF CHILDREN**
- **Seek immediate medical attention** if a battery is suspected to be swallowed or inserted inside any part of the body.



- Remove and immediately recycle or dispose of used batteries according to local regulations and keep away from children. Do NOT dispose of batteries in household trash or incinerate.
- Even used batteries may cause severe injury or death.
- Call a local poison control center for treatment information.
- Battery type: ML1220
- Nominal voltage: 3V
- Non-rechargeable batteries are not to be recharged.
- Do not force discharge, recharge, disassemble, heat above (manufacturer's specified temperature rating) or incinerate. Doing so may result in injury due to venting, leakage or explosion resulting in chemical burns.
- The product contains a non-replaceable battery.

# CLASS 1 LASER PRODUCT

## Class 1 Consumer Laser Product

It is a Class I laser product that complies with 21 CFR 1040.10 and 1040.11 except for conformance with IEC 60825-1 & EN 50689.

### Caution statement

Use of controls or adjustments or performance of procedures other than those specified herein may result in hazardous radiation exposure.

### Laser Warning

TITAN T6/ TITAN T3/ T3 Lite



### LASER APERTURE







**Web:** [eu.rixoptics.com](http://eu.rixoptics.com)

**Email:** [support.eu@rix-nv.com](mailto:support.eu@rix-nv.com)